

Saxo

Electrique

DECEMBER 1996

REF.

BRE 0269 DK

AFFJEDRING STYRETØJ

- BAGBRO
- STYRETØJ

MAN 106090

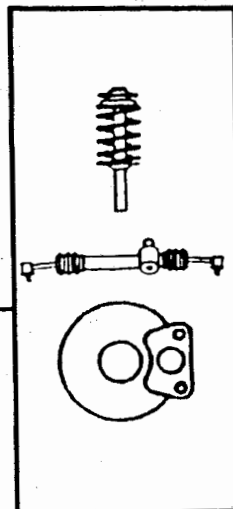

CITROËN DANMARK A/S
SERVICEAFDELINGEN

INDHOLDSFORTEGNELSE

BAGTØJ

AFMONTERING - MONTERING : BAGBRO 1

- 1 - Anbefalet værktøj 1
- 2 - Afmontering 2
- 3 - Montering 6

STYRETØJ

PÅFYLDNING OG UDLUFTNING : HJÆLPESTYRETØJETS HYDRAULISKE KREDSLØB 8

- 1 - Påfyldning 8
- 2 - Udluftning -

AFMONTERING - MONTERING : PUMPE TIL SERVOSTYRETØJ 9

- 1 - Anbefalet værktøj -
- 2 - Afmontering -
- 3 - Montering 11

AFMONTERING - MONTERING : SERVOSTYRING 12

- 1 - Anbefalet værktøj 12
- 2 - Klargøring -
- 3 - Afmontering -
- 4 - Montering 15
- 5 - Supplerende operationer 16

AFMONTERING - MONTERING : BAGBRO

1 - ANBEFALET VÆRKTØJ

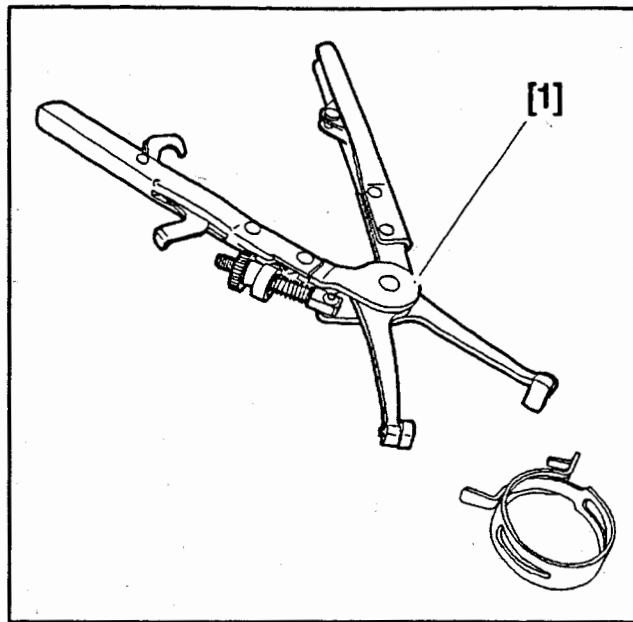

Fig : E5-P059C

[1] tang til af- og påmontering af elastiske spændbånd BM.

[1]	9029-T	(-).0165
-----	--------	----------

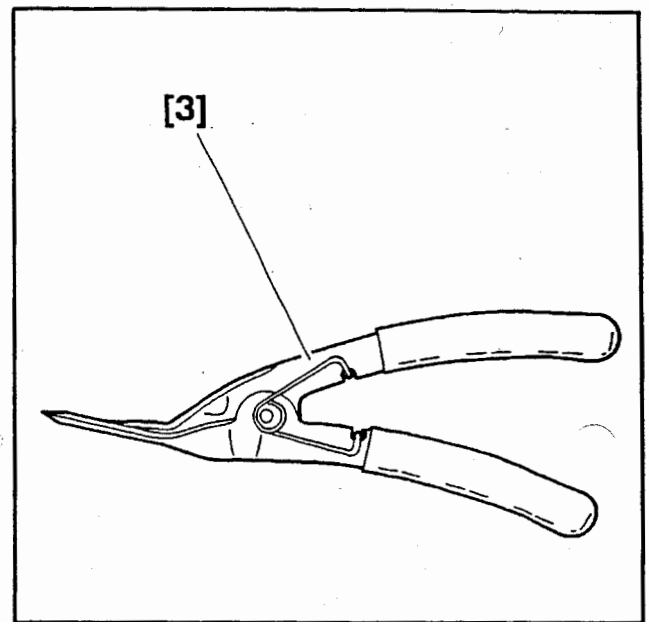

Fig : E5-P07JC

[3] tang til afmontering af plaststifter.

[3]	7504-T	(-).1311
-----	--------	----------

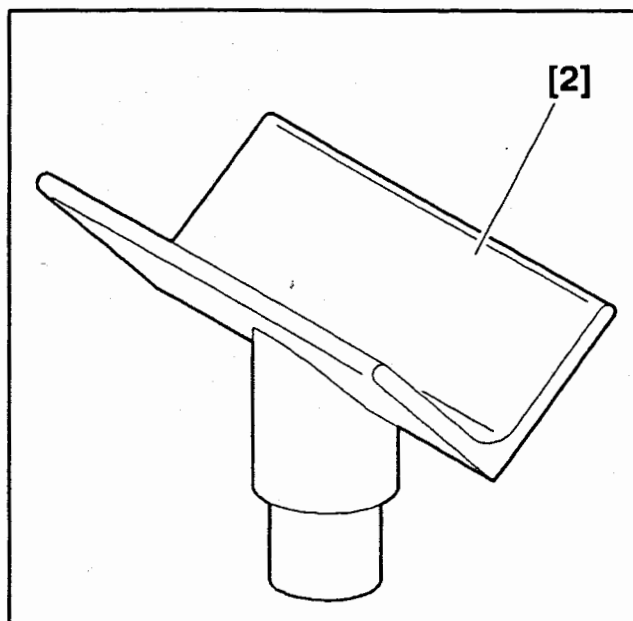

Fig : E5-P08VC

[2] værktøj, der anvendes ved løft med donkraft.

[2]	MR 630-44/27	(-----)
-----	--------------	---------

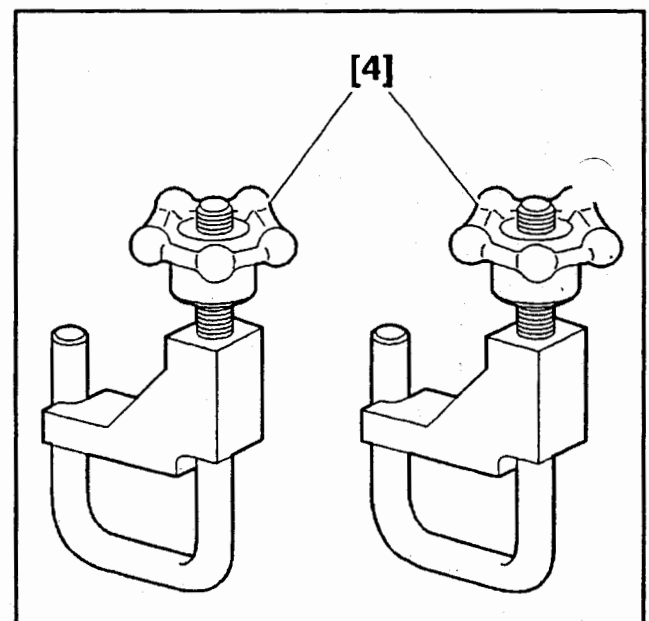

Fig : E5-P08NC

[4] sæt med 2 slangeklemmer.

[4]	4153-T	(-).1512
-----	--------	----------

2 - AFMONTERING

læt bilen på en lift.

Anvend en 2-søjlet lift.

UFRAVIGELIGT : Drivbatteriet frakobles
(se tilsvarende arbejdsoperation).

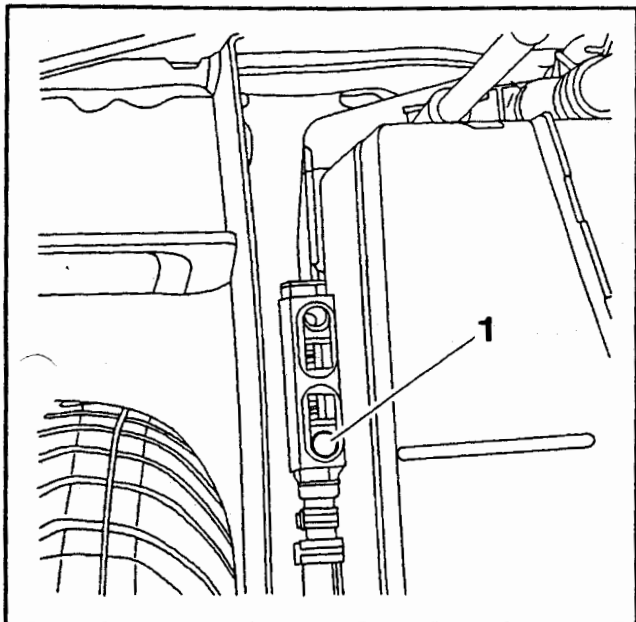

Fig : D1CP00FC

Bølden (1) løsnes men afmonteres ikke.

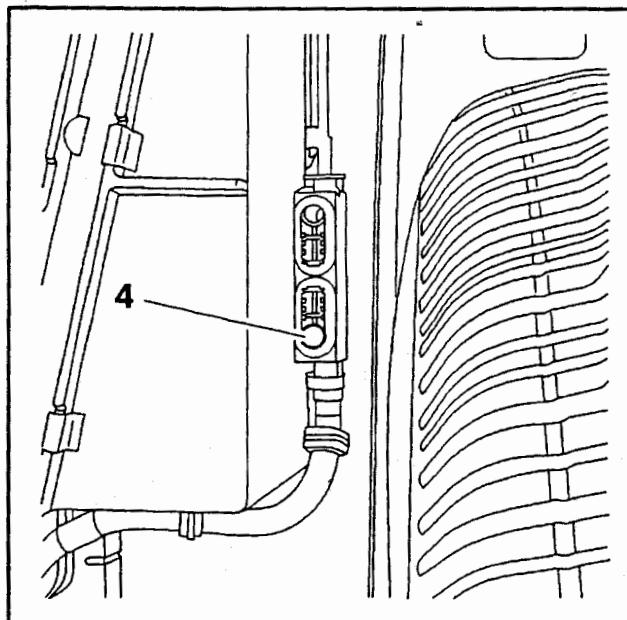

Fig : D1CP00HC

Bølden (4) løsnes men afmonteres ikke.

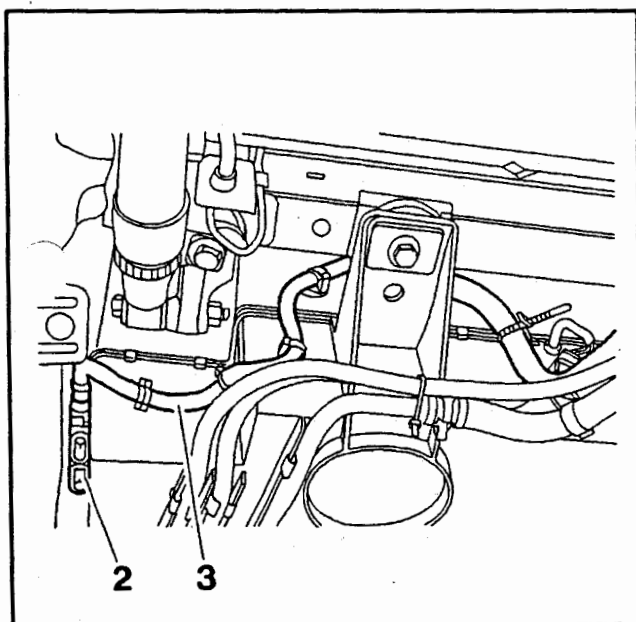

Fig : D1CP00GC

EI-kablet (3) tages af shuntholderen (2).

EI-kablet (3) afclipses og frigøres fra batterikassen.

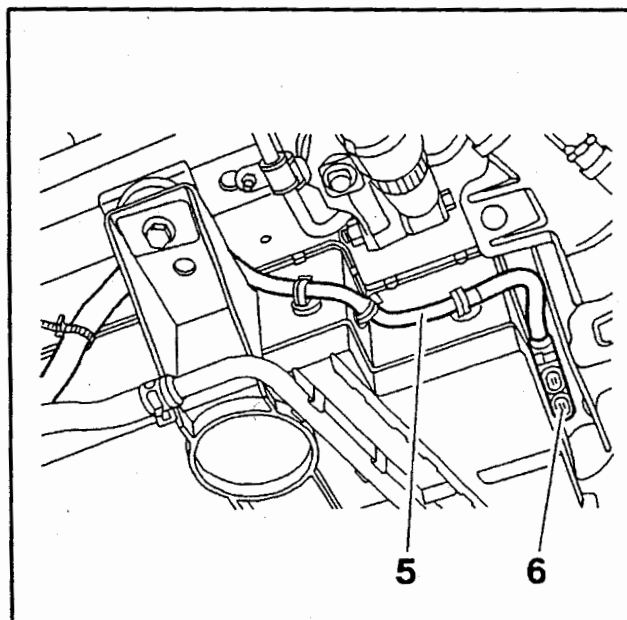

Fig : D1CP00JC

EI-kablet (5) tages af shuntholderen (6).

EI-kablet (5) afclipses og frigøres fra batterikassen.

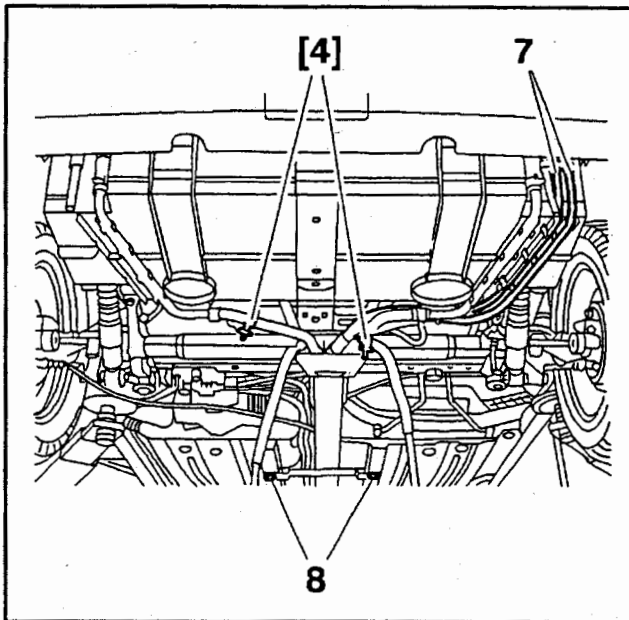

Fig : B3DP01PC

Slangeklammerne [4] anbringes på slangerne.
De 2 slanger (7) frakobles og frigøres fra batterikassen.

BEMÆRK : Bemærk rørenes (7) placering i forhold til batterikassen.

Afmonter de 2 bolte (8).

I kabinen afmonteres :

- baghylden
- bagsædet med ryglæn
- bagagerumstæppet (flyt det delvist) ; brug værktøj [3]

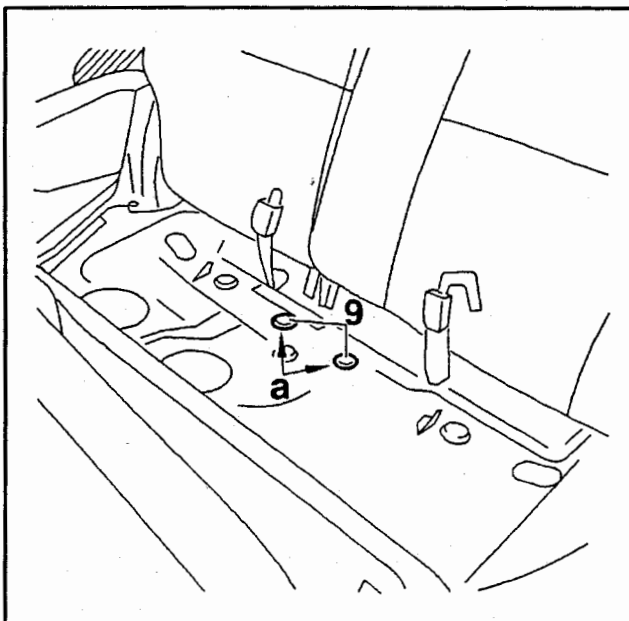

Fig : B3DP04PC

Afmonter :

- de 2 lukkepropper (9)
- de (2) møtrikker ; ved "a"

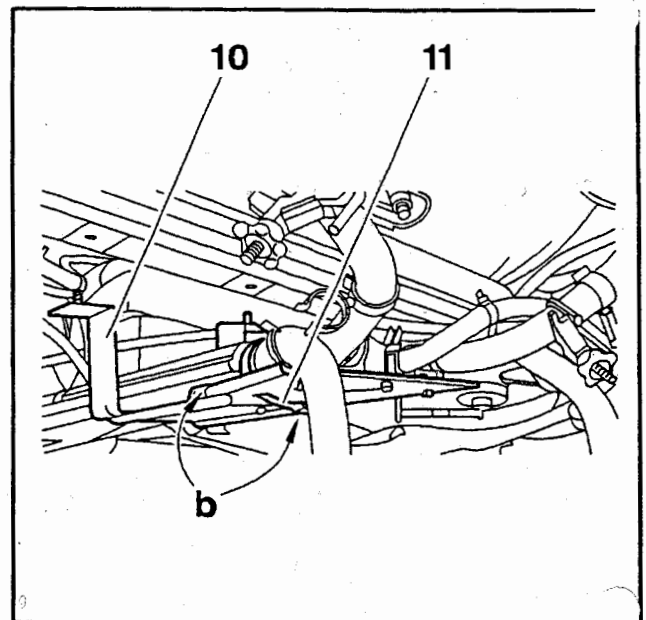

Fig : B3DP01RC

Afmonter spændbåndet (11).
Slanger og kabler frigøres fra holderen (10).
Holderen (10) frigøres ; ved "b".
Holderen afmonteres (10).

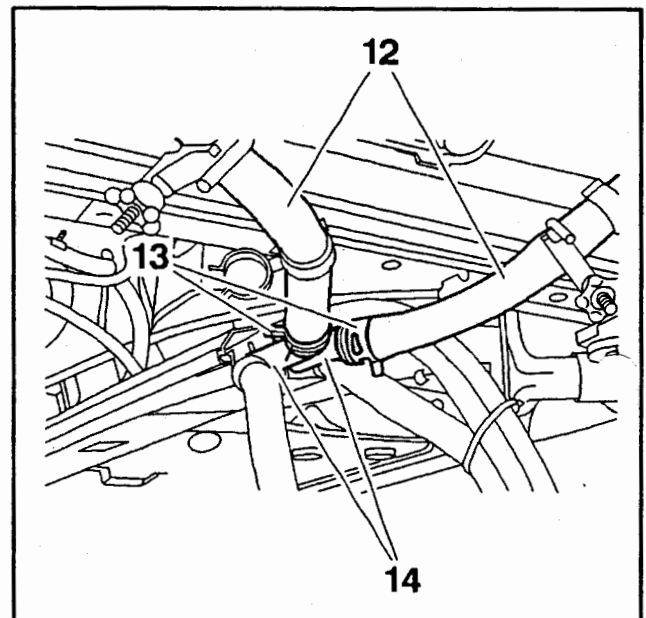

Fig : B3DP01SC

Afmonter spændbåndene (13) ; brug værktøj [1].
Rørene (12) og (14) frakobles.
For at undgå, at der løber kølevæske ud tilproppes slangerne (14).

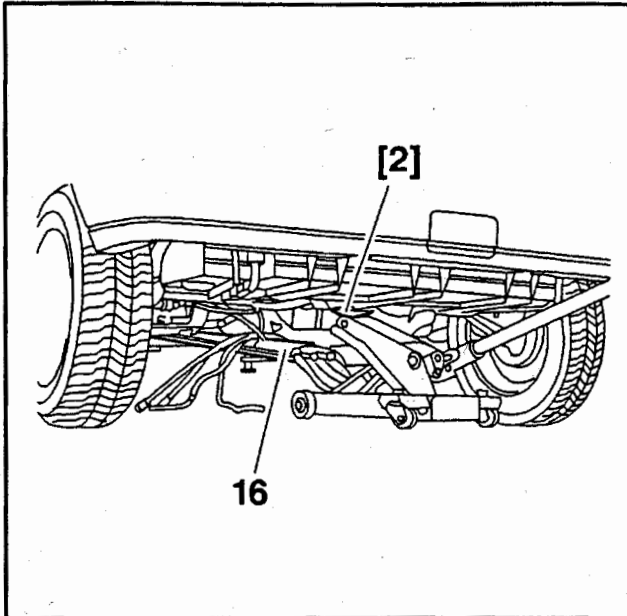

Fig : B3DP01VC

Understøt bagbroen, vha. en donkraft udstyret med værktøjet [2], der placeres under traversen, en smule forskudt i forhold til vognens midte, således at skinnen (16) ikke berøres.

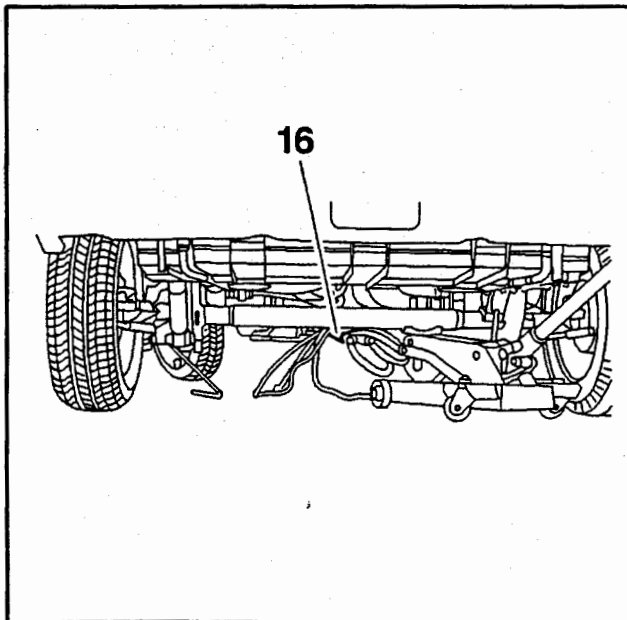

Fig : B3DP01WC

Løft vognen, aftag enheden (ved at trække den bagud).

Pas på ikke at berøre skinnen (16).

Rørene (12) kobles til slangerne (14).

Spændbåndene (13) monteres vha. værktøj [1].

Beslaget (10) monteres.

Påhægt :

- konsollen (10) ; ved "b"
- slanger og kabler ; i holderen (10)

Spændbåndet (11) monteres.

Monter :

- de 2 møtrikker (10) ; spænd møtrikkerne
- de 2 lukkepropper (9)

Monter de 2 bolte (8) ; spænd boltene.

De 2 slanger (7) tilkobles.

BEMÆRK : Overhold den oprindelige afmærkning.

Afmonter værktøjet [4].

El-kablet (5) kobles til sikringsholderen (6).

El-kablet (5) clipses fast på batterikassen.

Tilspænd boltene (4) til 0,5 m.daN.

El-kablet (3) kobles til shuntholderen (2).

El-kablet (3) clipses fast på batterikassen.

Tilspænd boltene (1) til 0,5 m.daN.

Drivbatteriet tilkobles.

Se arbejdsoperation : frakobling af drivbatteri.

Hæld væske på kølesystemet og foretag udluftning (se tilsvarende arbejdsoperation).

Bremserne udluftes.

I kabinen monteres :

- tæppe i bagagerum
- bagsædet med ryglæn
- baghylden

PÅFYLDNING OG UDLUFTNING : HJÆLPESTYRETØJETS HYDRAULISKE KREDSLØB

1 - PÅFYLDNING

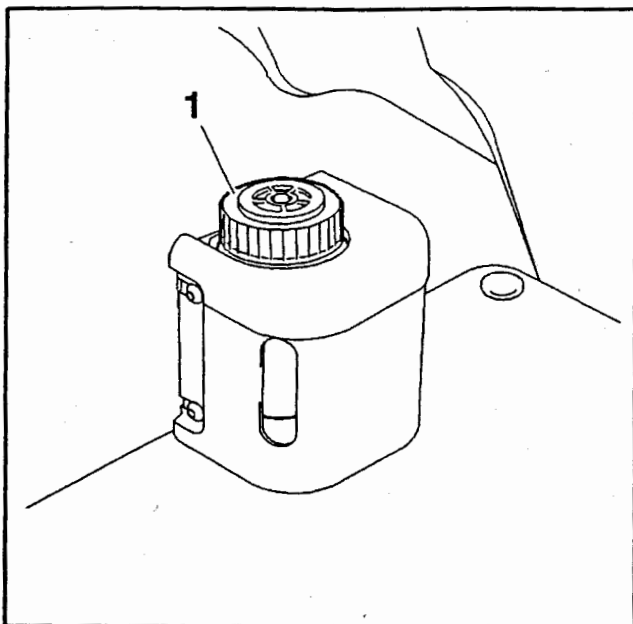

Fig : B3EP068C

Fyld væske på beholderen (1) i bagagerummet DEXRON II.

Styretøjet drejes langsomt til max. styreudslag i såvel højre som venstre side.

Fyld atter væske på beholderen (1).

2 - UDLUFTNING

NB : Udluftning af servostyretøjets hydrauliske kredsløb foretages med tilsluttet tænding.

Styretøjet drejes langsomt til max. styreudslag i såvel højre som venstre side.

Fyld væske på i takt med at niveauet falder/sænkes.

Kontroller niveau med kold motor.

AFMONTERING – MONTERING : PUMPE TIL SERVOSTYRETØJ

1 – ANBEFALET VÆRKTØJ

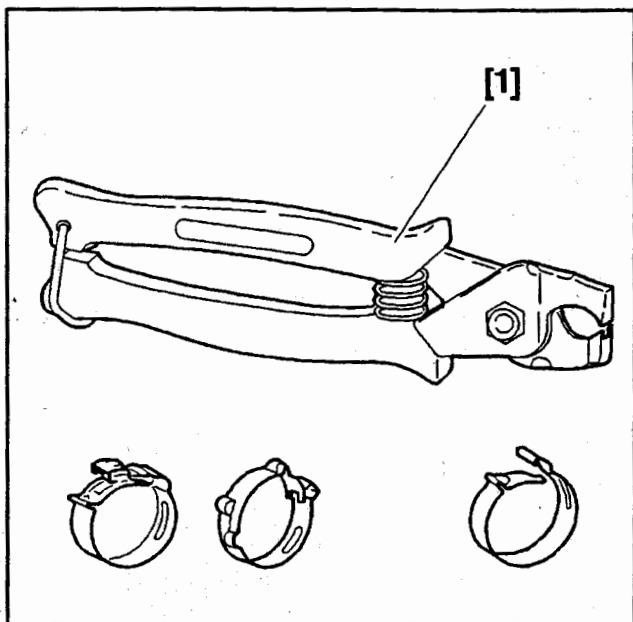

Fig : E5-P088C

[1] tang til af- og påmontering af elastiske spændbånd CLIC.

[1]	4145-T	(-).0172
-----	--------	----------

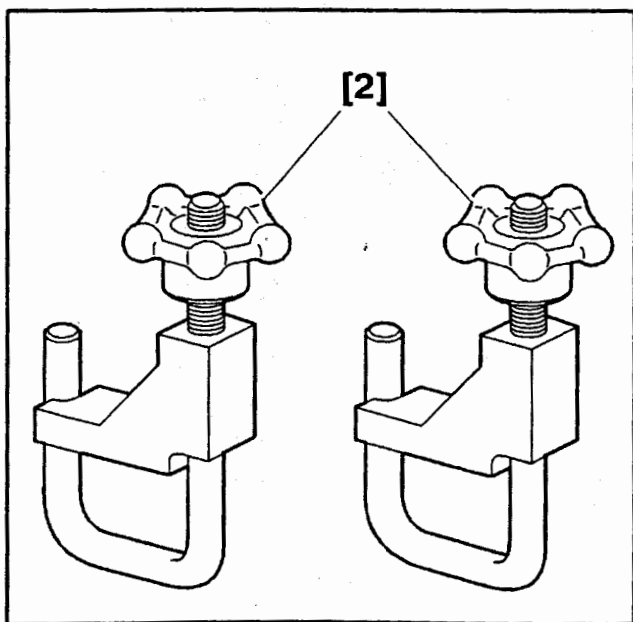

Fig : E5-P08HC

[2] sæt med 2 slangeklemmer.

[2]	4153-T	(-).1512
-----	--------	----------

Sæt bilen på en lift.

2 – AFMONTERING

UFRAVIGELIGT : Drivbatteriet frakobles (se tilsvarende arbejdsoperation)

Afmonter :

- de 3 møtrikker til montering af afdækningen over pumpen til servostyretøjet
- afdækningen over pumpen til servostyretøjet

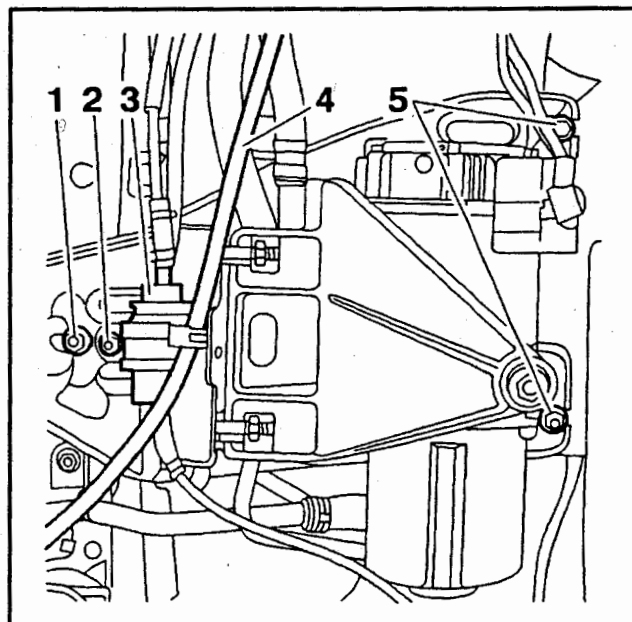

Fig : B3EP027C

- Parkeringsbremsekablet (4) hægtes af.
- Afmonter møtrikken (2).
- Pumpen (3) vippes (på siden).
- Afmonter møtrikken (1).
- De 2 møtrikker (5) løsnes, men afmonteres ikke.
- Pumpe og holder sænkes en smule ; og understøttes.

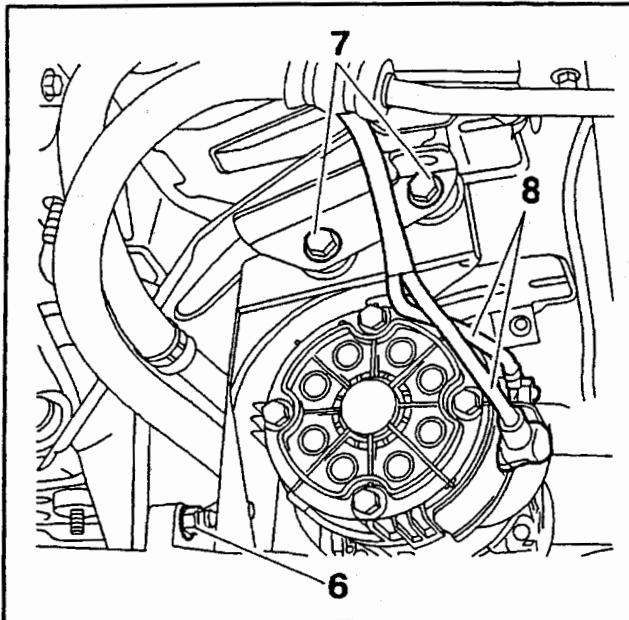

Fig : B3EP028C

Afmonter :

- møtrikken (6)
- de 2 bolte (7) (og møtrikkerne)

De elektriske forbindelser frakobles (8).

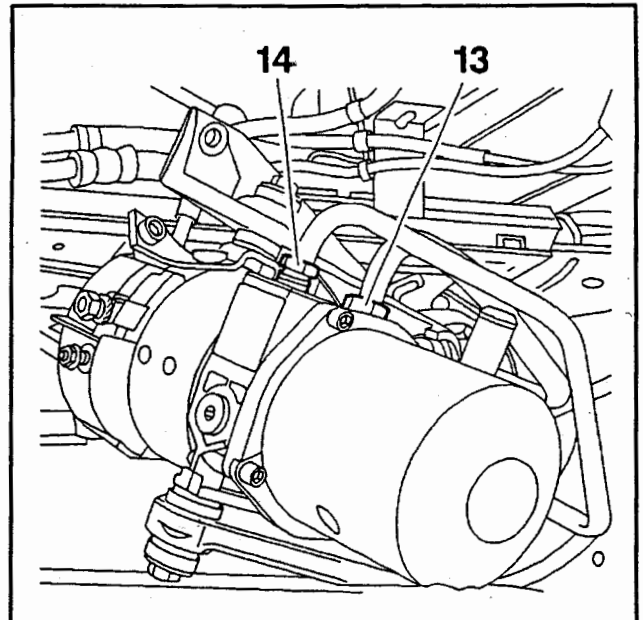

Fig : B3EP02AC

Frakobl :

- omløberen til højtryksrøret (14)
- omløberen til lavtryksrøret (13)

NB : Vær opmærksom på O-ringene på rørenes endestykker.

Pumpe og holder afmonteres.

Pumpen tømmes for olie.

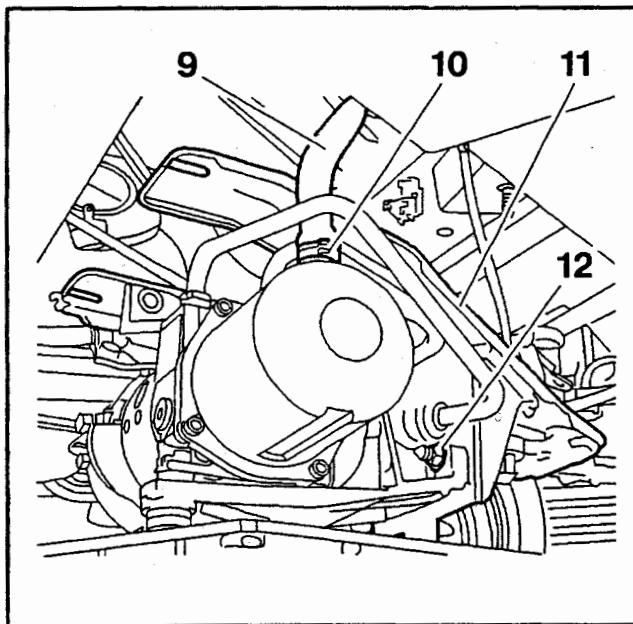

Fig : B3EP029C

Afmonter :

- møtrikken (12)
- konsollen (11)

Anbring værktøj [2] på slangen (9).

Afmonter spændbåndet (10) vha. værktøj [1].

Røret/slangen (9) frakobles pumpen.

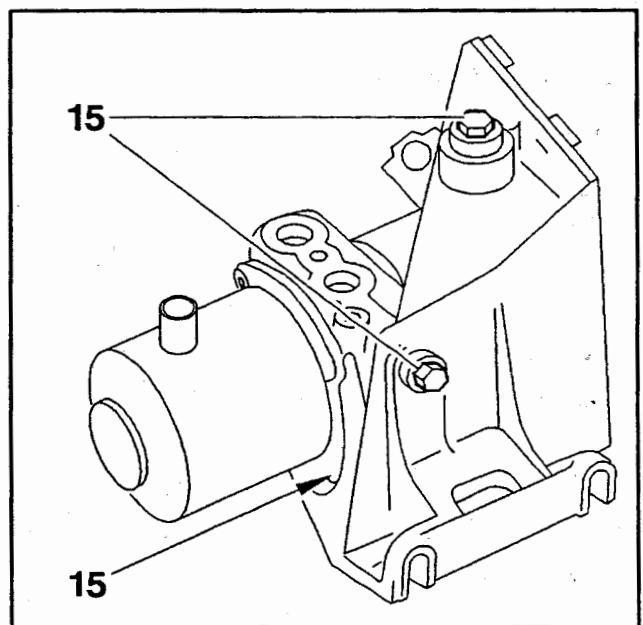

Fig : B3EP02BC

Afmonter befæstigelse (15).

Afmonter pumpen.

3 - MONTERING

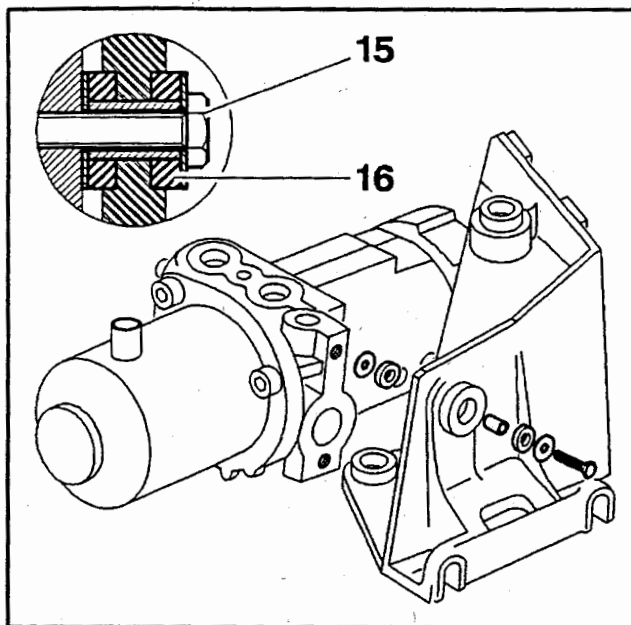

Fig : B3EP02CC

De elastiske ophæng (16) monteres.

Spænd boltene (15) til 2 m.daN.

Pumpen understøttes, ved hjælp af en donkraft/lift.

Tilkobl (på pumpen) :

- omløberen til højtryksrøret (14) ; spænd til 2 m.daN
- omløberen til lavtryksrøret (13) ;
spænd til 2,5 m.daN
- slangen (9)

Spændbåndet (10) monteres vha. værktøj [1].

Afmonter værktøjet [2].

Monter :

- konsollen (11)
- møtrikken (12) ; spænd til 1,4 m.daN
- møtrikken (6) ; spænd til 1,4 m.daN
- de 2 bolte (7) (og møtrikkerne) ; spænd til 1,6 m.daN

De elektriske forbindelser tilsluttes (8).

Pumpe og holder placeres.

Spænd møtrikkerne (5) ; spænd til 1,4 m.daN.

Monter, spænd møtrikken (1) til 1,4 m.daN.

Pumpen anbringes.

Monter, spænd møtrikken (2) til 0,8 m.daN.

Parkeringsbremsekablet clipses fast.

Monter :

- afdækningen over pumpen til servostyretøjet
- de 3 møtrikker til montering af afdækningen over pumpen til servostyretøjet

Påfyld væske og foretag udluftning af hjælpe-styretøjets kredsløb (se tilsvarende arbejdsoperation).

Drivbatteriet tilkobles.

Se arbejdsoperation: frakobling af drivbatteri.

AFMONTERING – MONTERING : SERVOSTYRING

1 – ANBEFALET VÆRKTØJ

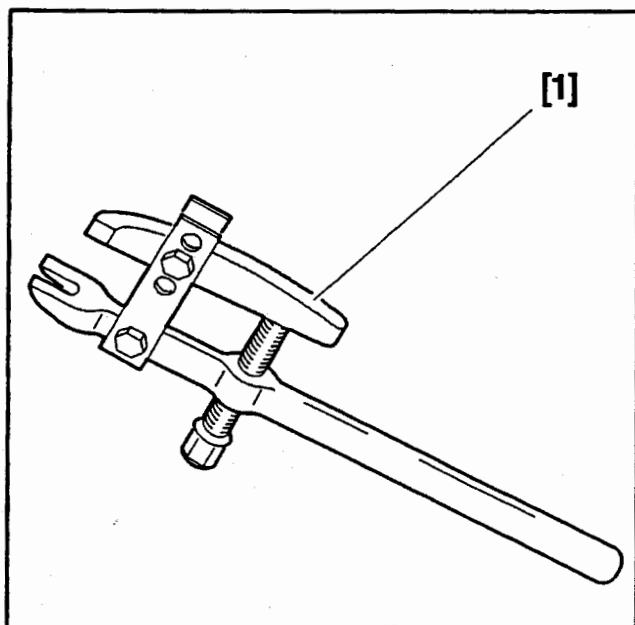

Fig : B3EP00CC

[1] aftrækker.

[1]	1892-T	(-).0709
-----	--------	----------

2 – KLARGØRING

Den øverste batterikasse afmonteres (se tilsvarende arbejdsoperation).

3 – AFMONTERING

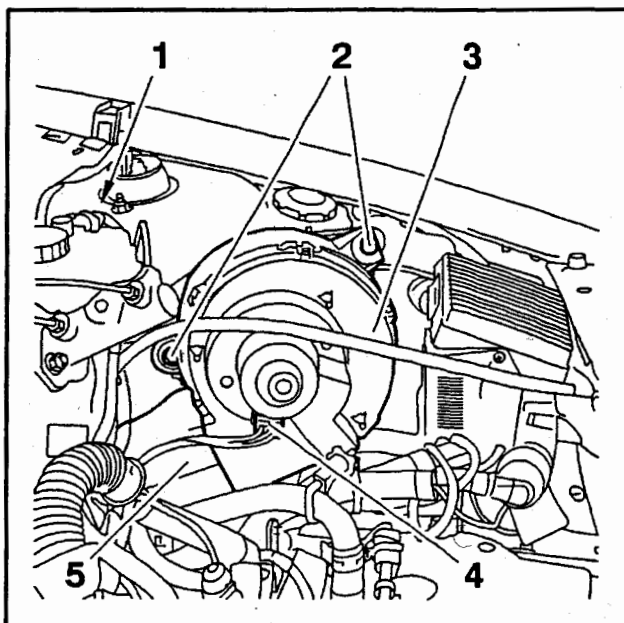

Fig : B3EP02FC

Stikkene (1) og (4) afbrydes.

Afmonter :

- de 2 bolte (2)
- luftblæseren til afkøling af motoren (3)

BEMÆRK : Åbningen i motorens afkølingstragt (5) beskyttes.

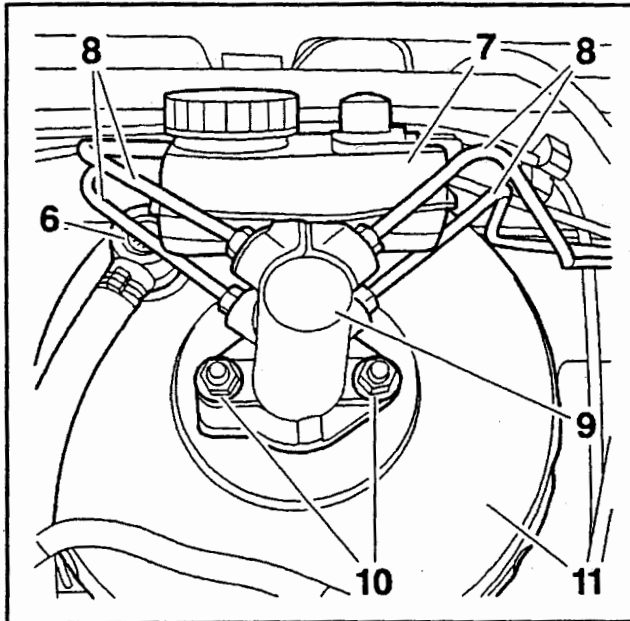

Fig : B3EP02GC

Bremsevæskebeholderen (7) tømmes.

Frakobl :

- rørene (8) til hovedcylinderen (9)
- røret (6) til bremseforstærkeren (11)

Afmonter :

- de 2 møtrikker (10)
- hovedcylinderen (9)

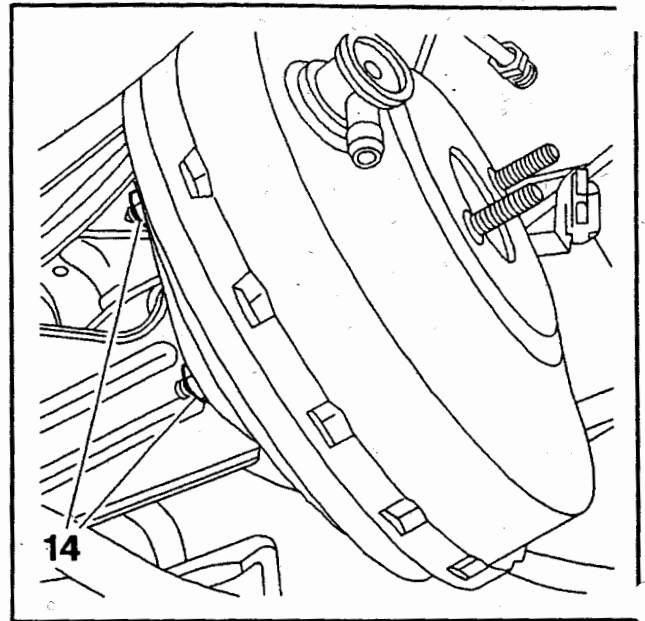

Fig : B3EP02JC

Afmonter de 2 møtrikker (14).

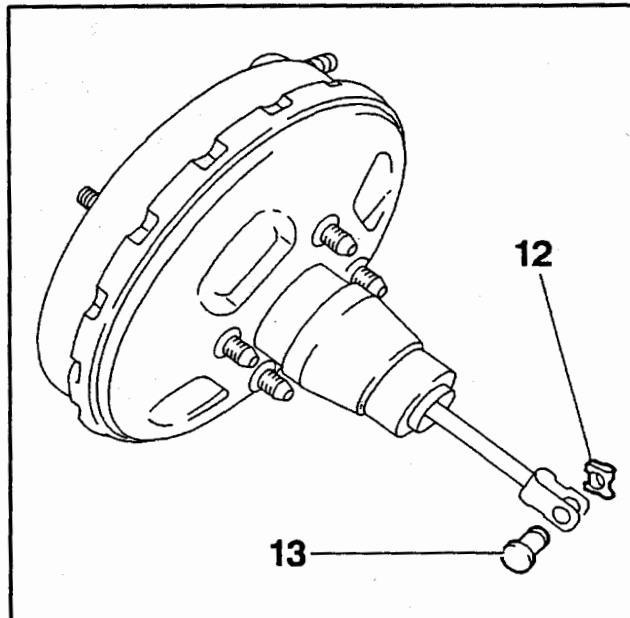

Fig : B3EP02HC

I kabinen afmonteres :

- afmonter lydisoleringen under instrumentbordet
- clipsen (12)
- akslen (13)

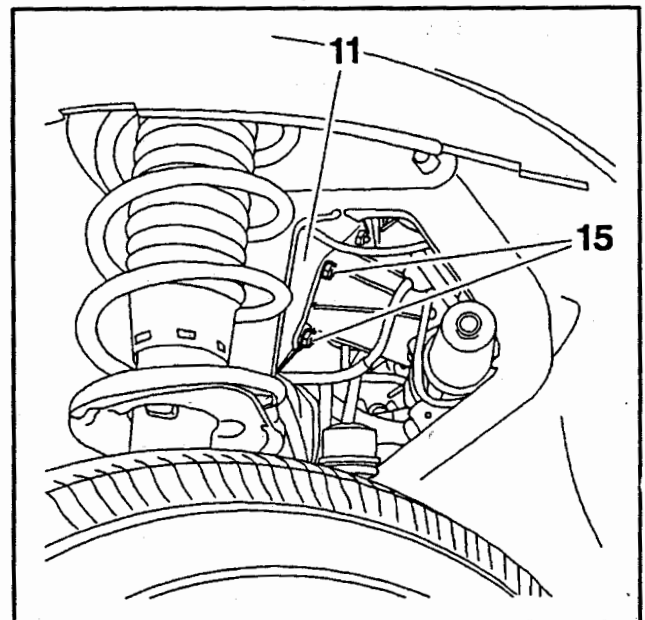

Fig : B3EP02KC

Afmonter :

- de 2 møtrikker (15)
- bremseforstærkeren (11)

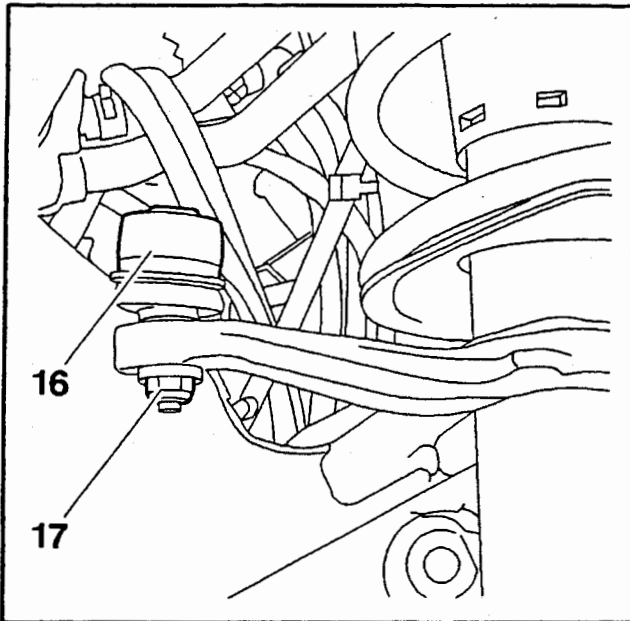

Fig : B3EP02LC

Afmonter de 2 møtrikker (17).
Frakobl de 2 styrekugler (16) vha. værktøj [1].
Afmonter forreste, venstre kugleled.

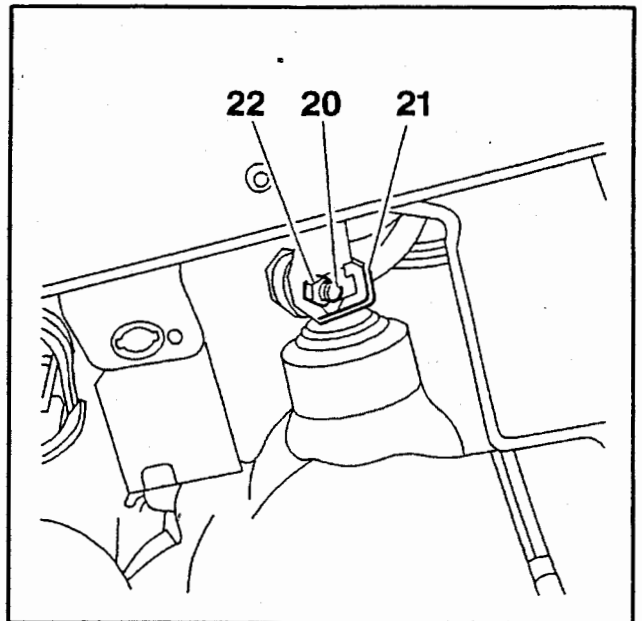

Fig : B3EP02NC

I kabinen afmonteres :
• møtrikken (22)
• bolten (20)
• clipsen (21)
Ratstammen kobles fra styretøjet.

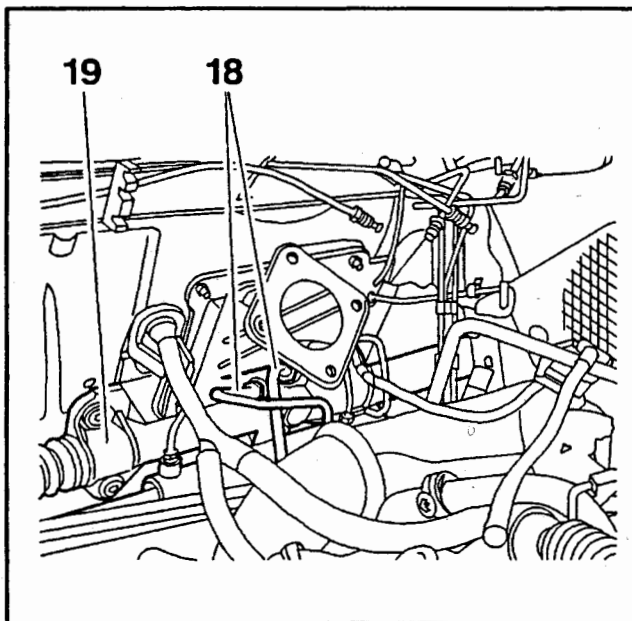

Fig : B3EP02MC

De 2 rør (18) kobles fra styretøjet (19).
Rørene (18) tilproppes.
Drej langsomt styretøjet fra side til side til stoppunktet for at tømme den hydrauliske styretøjsdel. De omkringliggende komponenter beskyttes.
Lås tændingskontakten.

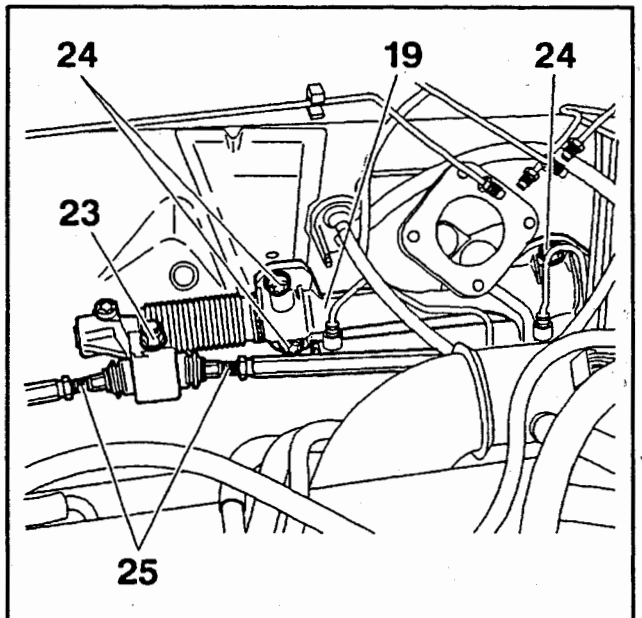

Fig : B3EP06EC

Afmonter de 3 bolte (24).
Træk styretøjet fremad.
Afmonter :
• bolten og møtrikken (23)
• styretøjets forbindelsesstænger (25) (se NB)
• styretøjet (19)
NB : Træk stangforbindelserne til styretøjet ud gennem hjulkassen.
Beskyt den hydrauliske hjælpedel.

4 - MONTERING

Monter :

- styretøjet (19)
- styretøjets forbindelsesstænger (25)
- bolten og møtrikken (23) : spænd til 2,5 m.daN
- de 3 bolte (24) : spænd til 2,5 m.daN

Afmonter propperne (rørene (18)).

Rørene (18) tilkobles.

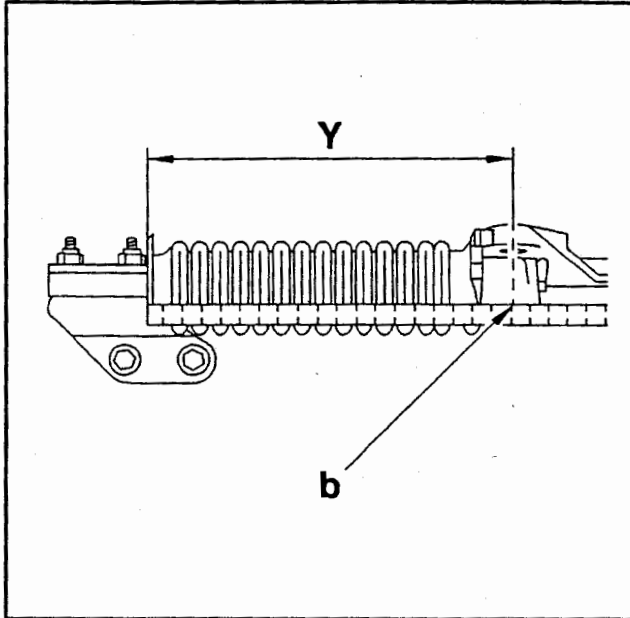

Fig : B3EP02QC

Centrer tandstangen (midterposition) på følgende måde :

- lav et mærkepunkt ved (b) på huset
- mål tandstangens maksimale bevægelse (Y)

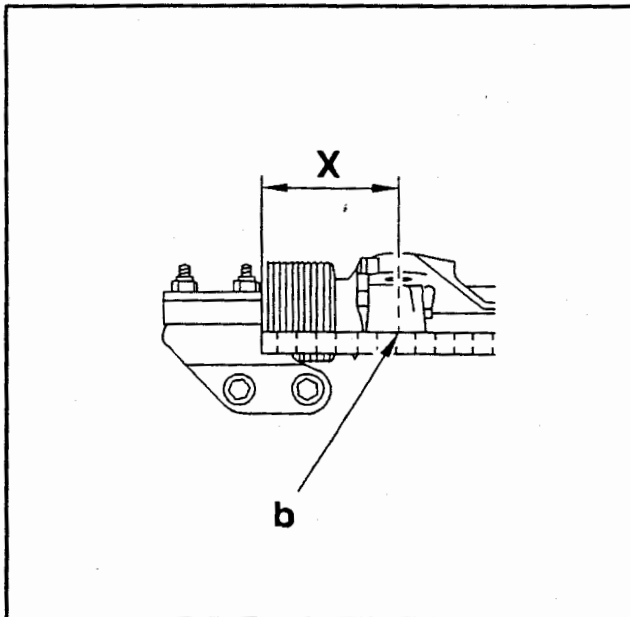

Fig : B3EP02RC

Mål tandstangens mindste bevægelse (X) i forhold til mærkepunktet (b).

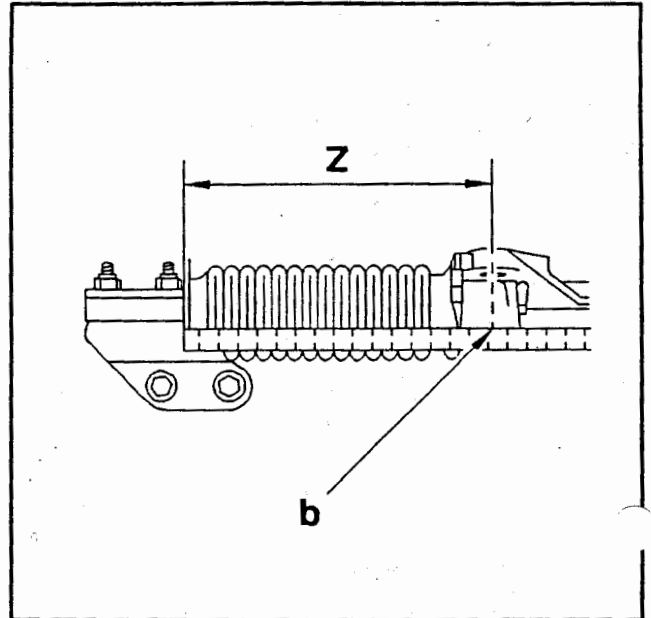

Fig : B3EP02SC

Udregn afstanden (Z), som svarer til tandstangens midterposition.

$$(Z) = (X) + [(Y)-(X)] : 2.$$

Kontroller at tætningspakningen ved spindlen er i god stand og korrekt placeret på torpedopladen.

Tilspænd de 2 studse (rørene (18)) : spænd til 2 m.daN.

Fjern beskyttelsen på den hydrauliske hjælpedel.

Fjern beskyttelsen for åbningen i motorens afkølingstragt.

Monter :

- motorens afkølingstragt (5)
- spændebåndet på motorens afkølingstragt (5) ; ved "a"

Spænd spændebånd.

Monter forreste, venstre kugleled.

Tilkobl styrekuglerne.

Møtrikkerne (17) monteres og spændes til 2,5 m.daN (nye møtrikker).

Inde i kabinen, tilkobles ratstammen (vær opmærksom på udfræsningerne).

Monter :

- bolten (20)
- møtrikken (22) : spænd til 2,5 m.daN
- clipsen (21)
- bremseforstærkeren (11)
- de 2 møtrikker (15)

Genmonter møtrikkerne (14).

Tilspænd møtrikkerne (14 ; 15) til 1,5 m.daN.

I kabinen monteres :

- akslen (13)
- en ny clips (12)
- monter lydisoleringen under instrumentbordet

Monter :

- hovedcylinderen (9)
- de 2 møtrikker (10) : spænd til 1,4 m.daN

Tilkobl :

- røret (6) til bremseforstærkeren (11)
- rørene (8) til hovedcylinderen (9)

Spænd til 1,5 m.daN.

Afmonter beskyttelsen for åbningen i motorens afkølingstragt.

Monter :

- luftblæseren til afkøling af motoren (3)
- de 2 bolte (2) spænd boltene

Tilslut stikkene (1 ; 4).

5 – SUPPLERENDE OPERATIONER

Den øverste batterikasse genmonteres (se tilsvarende arbejdsoperation).

Fyld væske på, bremsekredsen udluftes.

Påfyld væske og foretag udluftning af hjælpestyretøjets kredsløb (se tilsvarende arbejdsoperation).

Kontroller forhjulenes sporing og juster om nødvendigt. Kontroller at rattets indstilling er korrekt.