

Saxo

Electrique

DECEMBER 1996

REF.

BRE 0268 DK

RÅD OG VEJLEDNING

MAN 106090

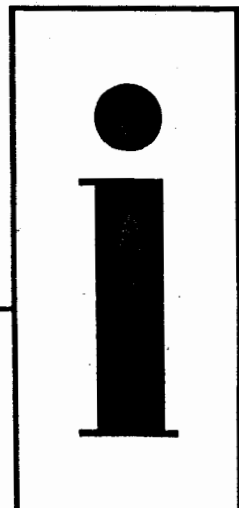

CITROËN DANMARK A/S
SERVICEAFDELINGEN

INDHOLDSFORTEGNELSE

RÅD OG VEJLEDNING

FRAKOBLING AF DRIVBATTERI OG 12 V BATTERI	1
1 - Frakobling af drivbatteri	1
2 - Tilkobling af drivbatteri	2
DELVIS FRAKOBLING AF DRIVBATTERI	3
1 - Delvis frakobling af drivbatteri	3
2 - Tilkobling af drivbatteri	-
LØFTEPUNKTER - OPKLODSNING PÅ BUKKE - BUGSERING AF KØRETØJ	4
1 - Løft af frontparti	4
2 - Løft af bagparti	-
3 - Opklodsning på bukke	5
4 - Bugsering	-

FRAKOBLING AF DRIVBATTERI OG 12V BATTERI

UFRAVIGELIGT : Ladekablet skal være frakoblet og lærdingen afbrudt. Vent til der er gået 30 sek efter at vandpumpen er slukket.

1 – FRAKOBLING AF DRIVBATTERI

Sæt bilen på en lift.

1.1 – Øverste batterikasse

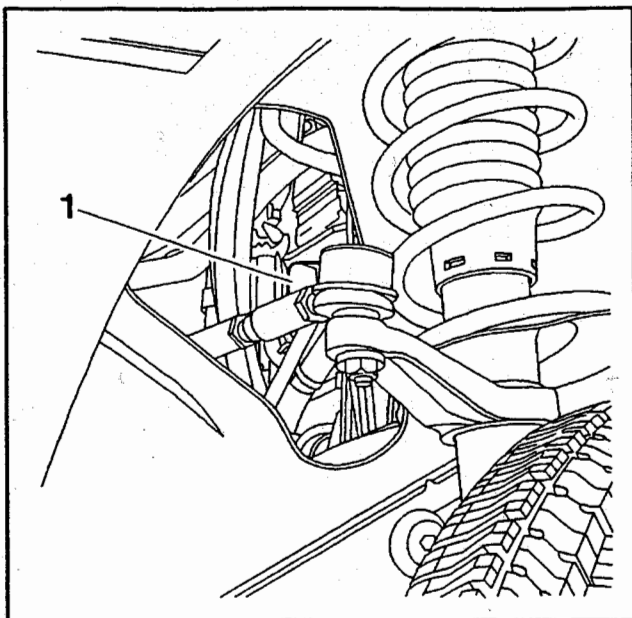

Fig : E2-P011C

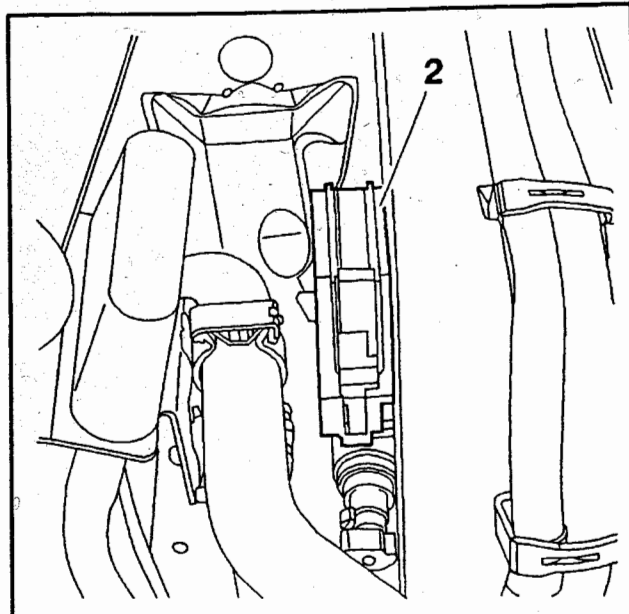

Fig : E2AP001C

Afmonter :

- shunten (2)
- sikringen (1)

1.2 – Nederste batterikasse

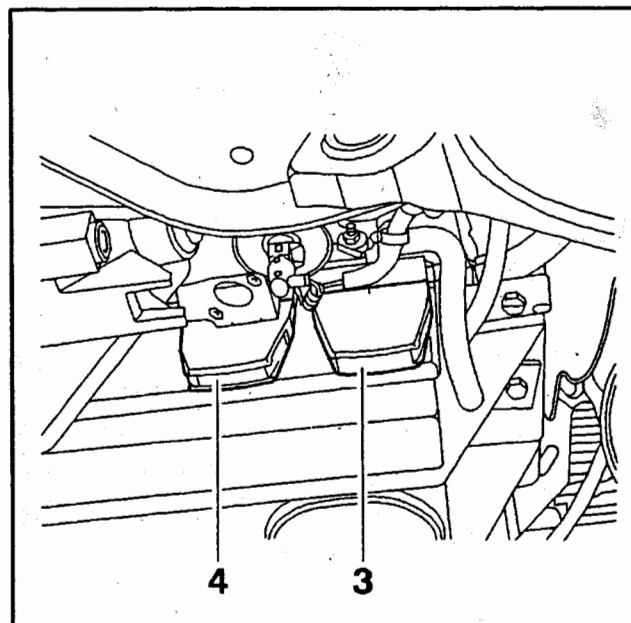

Fig : E2-P012C

Afmonter :

- shunten (4)
- sikringen (3)

1.3 – Bageste batterikasse

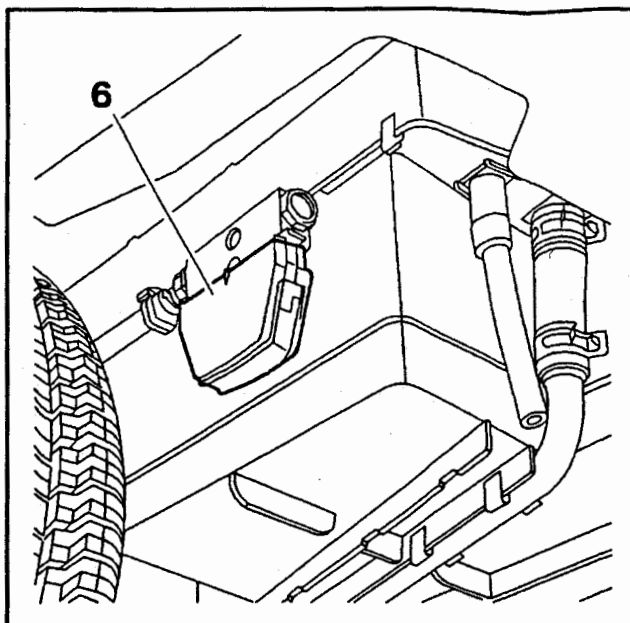

Fig : E2-P013C

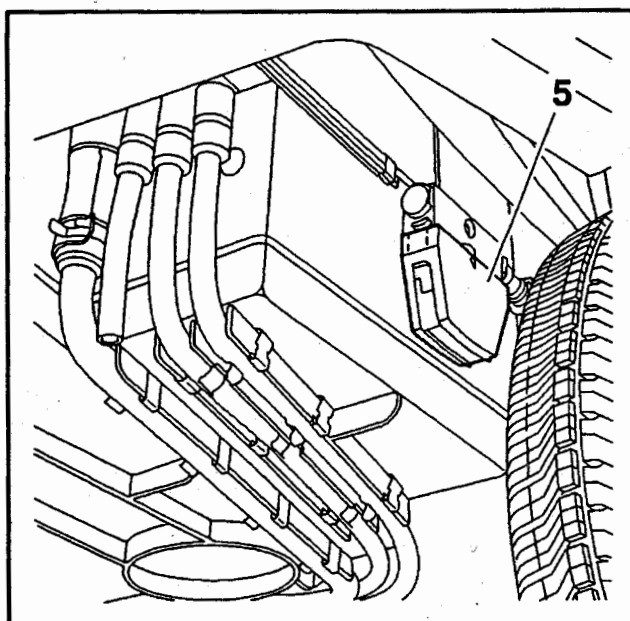

Fig : E2-P014C

Afmonter :

- shunten (5)
- sikringen (6)

Vent 15 sekunder efter de 120 V er blevet frakoblet.
12 volt Batteriet frakobles.

2 – TILKOBLING AF DRIVBATTERI

12V batteriet tilkobles.

Monter :

- sikringen (1, 3, 6)
- shunten (2, 4, 5)

BEMÆRK : Når drivbatteriet igen tilkobles, foretages endnu en fejludlæsning.

Evt. fejlmeddelelser slettes.

Prøvekør vognen.

Foretag endnu en fejludlæsning.

DELVIS FRAKOBLING AF DRIVBATTERI

UFRAVIGELIGT : Ladekablet skal være frakoblet og tændingen afbrudt. Vent til der er gået 30 sek efter at vandpumpen er slukket.

1 - DELVIS FRAKOBLING AF DRIVBATTERI

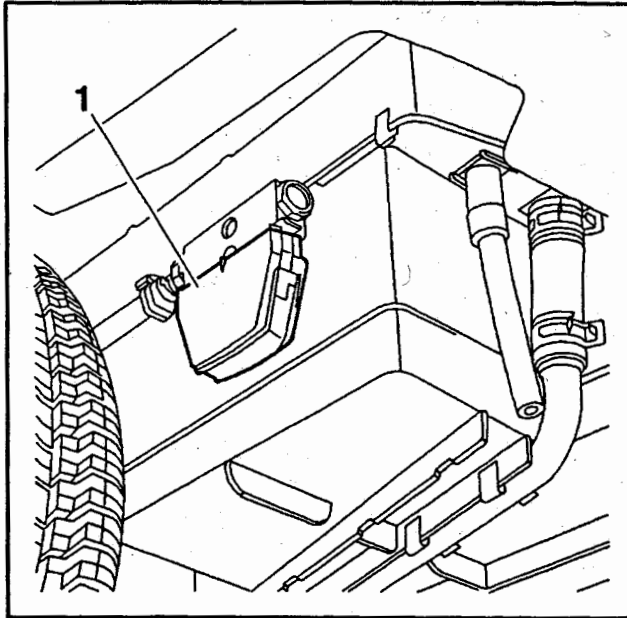

Fig : D6-P02CC
Bageste batterikasse.

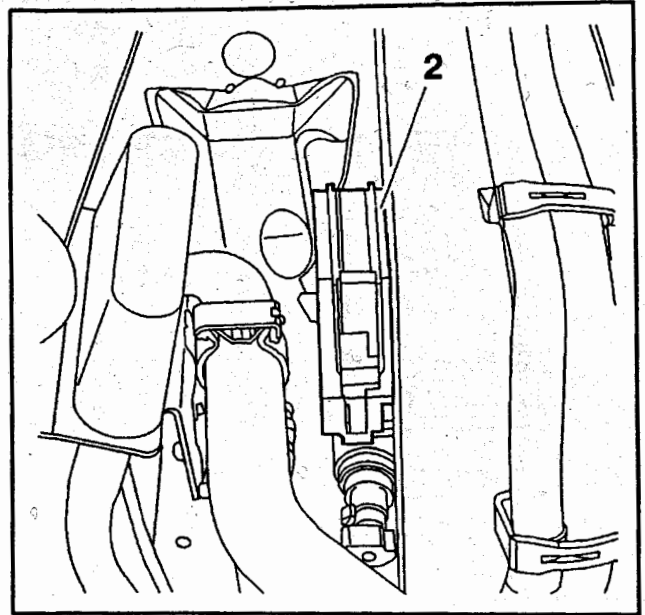

Fig : E2AP001C
Øverste batterikasse.

Afmonter :

- shunten (2)
- sikringen (1)

Vent 15 sekunder efter de 120 V er blevet frakoblet.
12 volt Batteriet frakobles.

2 - TILKOBLING AF DRIVBATTERI

12 volt batteriet tilkobles.

Monter :

- sikringen (1)
- shunten (2)

BEMÆRK : Når batterispændingen igen tilkobles, foretages endnu en fejludlæsning.

Evt. fejlmeddelelser slettes.

Prøvekør vognen.

Foretag endnu en fejludlæsning.

LØFTEPUNKTER – OPKLODSNING PÅ BUKKE – BUGSERING : KØRETØJ

1 – LØFT AF FRONTPARTI

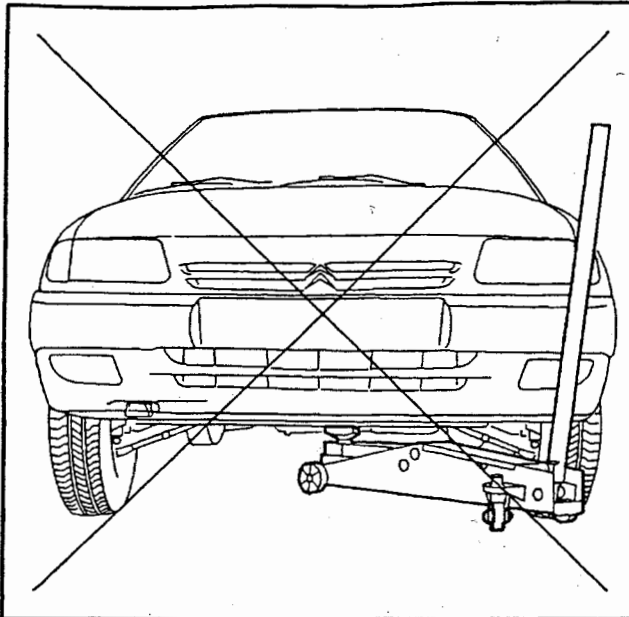

Fig : E2AP002C

UFRAVIGELIGT : Nederste batterikasse må aldrig anvendes som støttepunkt. Løft aldrig direkte på/under motoren.

2 – LØFT AF BAGPARTI

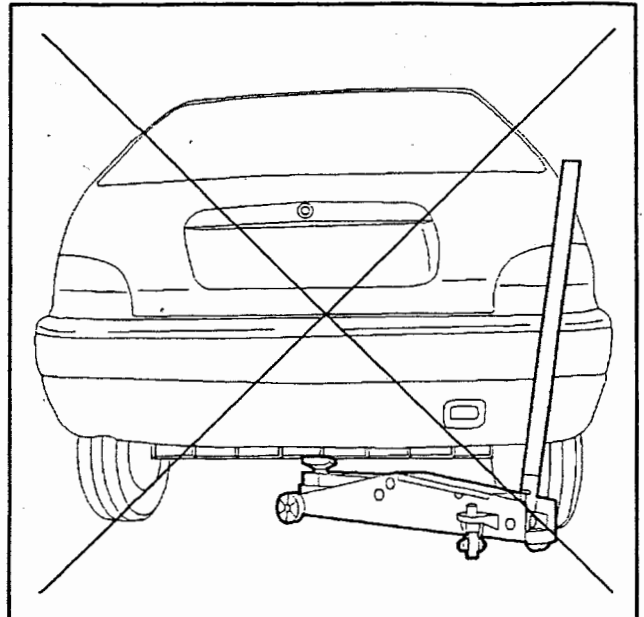

Fig : E2AP004C

UFRAVIGELIGT : Nederste batterikasse må aldrig anvendes som støttepunkt.

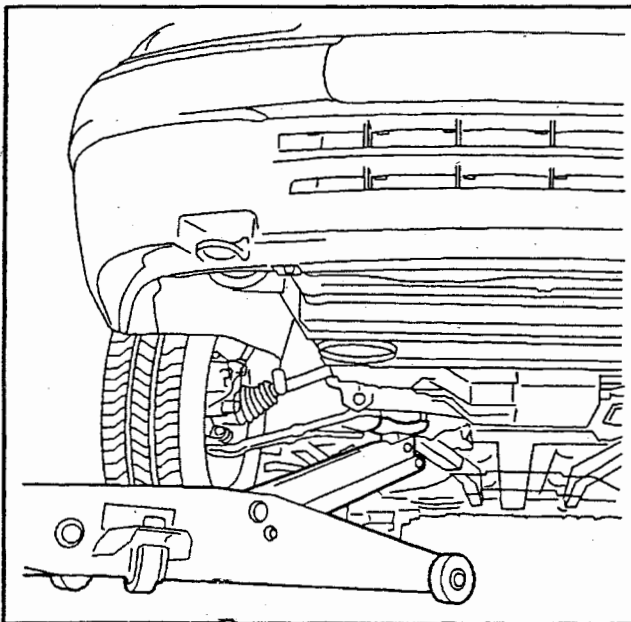

Fig : E2AP003C

Løft foretages under beslag for krængningsdæmper (venstre eller højre side).

NB : Der indskydes en træklods.

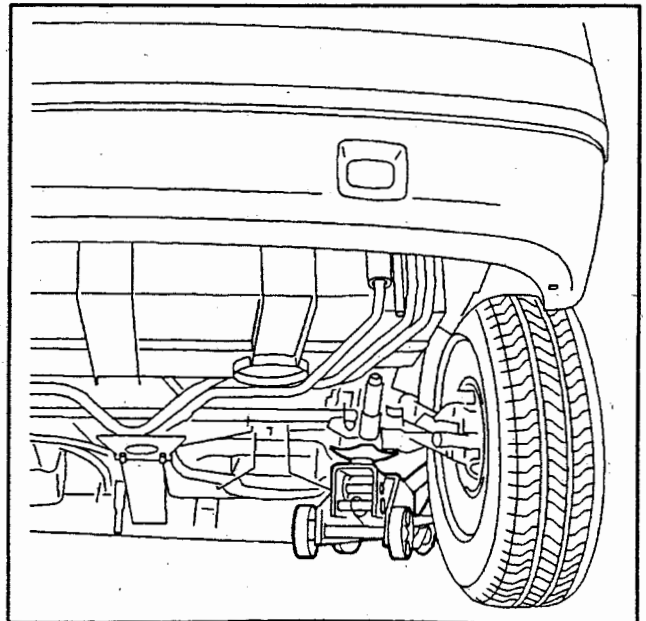

Fig : E2AP005C

Løft foretages under støddæmperbeslag.

NB : Der indskydes en træklods.

LØFTEPUNKTER – OPKLODSNING PÅ BUKKE – BUGSERING : KØRETØJ

1 – LØFT AF FRONTPARTI

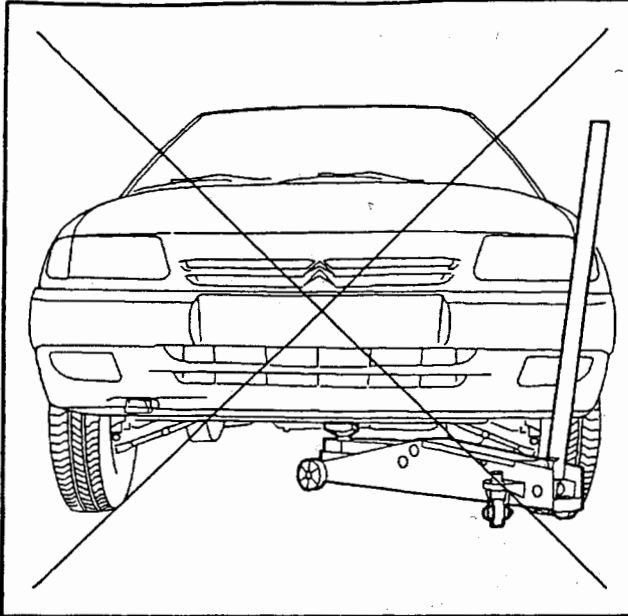

Fig : E2AP002C

UFRAVIGELIGT : Nederste batterikasse må aldrig anvendes som støttepunkt. Løft aldrig direkte på/under motoren.

2 – LØFT AF BAGPARTI

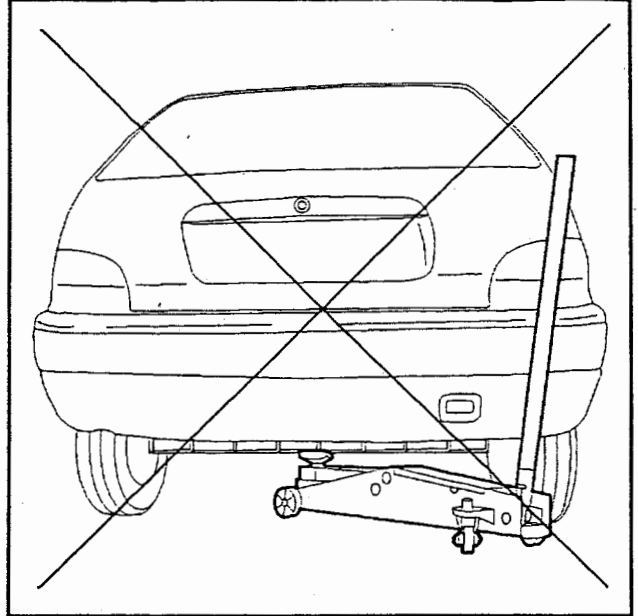

Fig : E2AP004C

UFRAVIGELIGT : Nederste batterikasse må aldrig anvendes som støttepunkt.

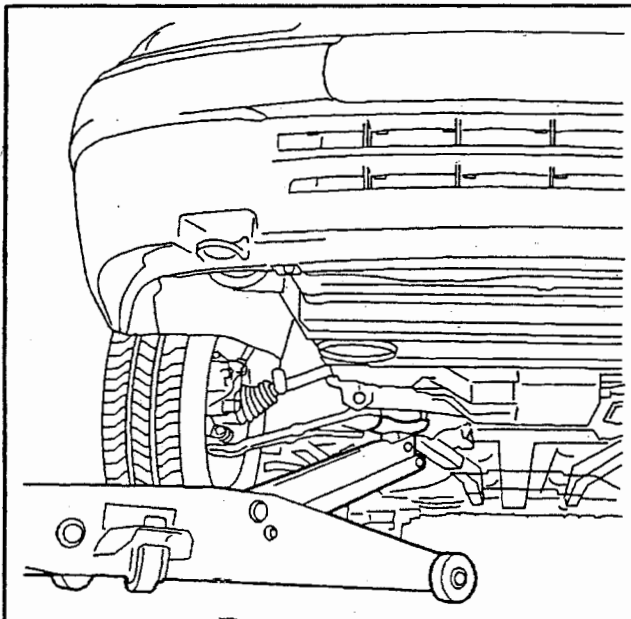

Fig : E2AP003C

Løft foretages under beslag for krængningsdæmper (venstre eller højre side).

NB : Der indskydes en træklods.

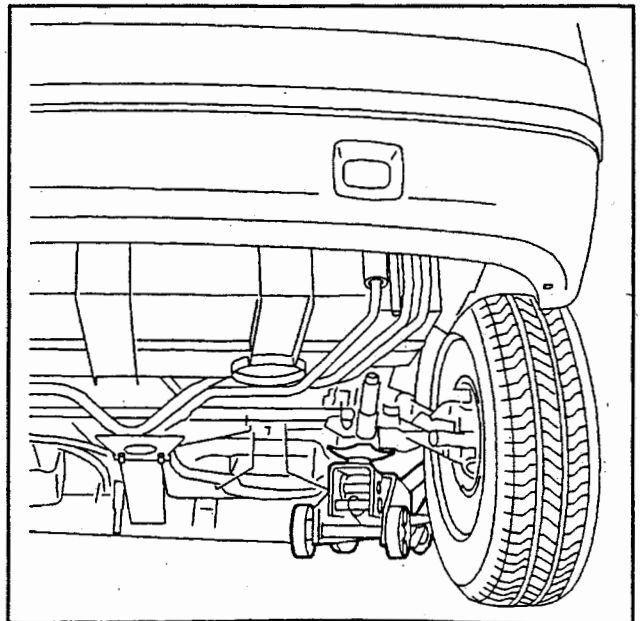

Fig : E2AP005C

Løft foretages under støddæmperbeslag.

NB : Der indskydes en træklods.

3 - OPKLODSNING PÅ BUKKE

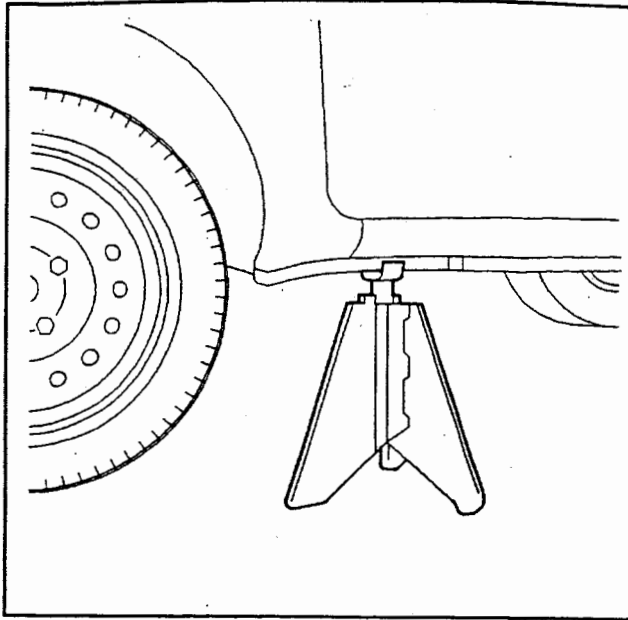

Fig : E2AP006C
Placering af bukke.

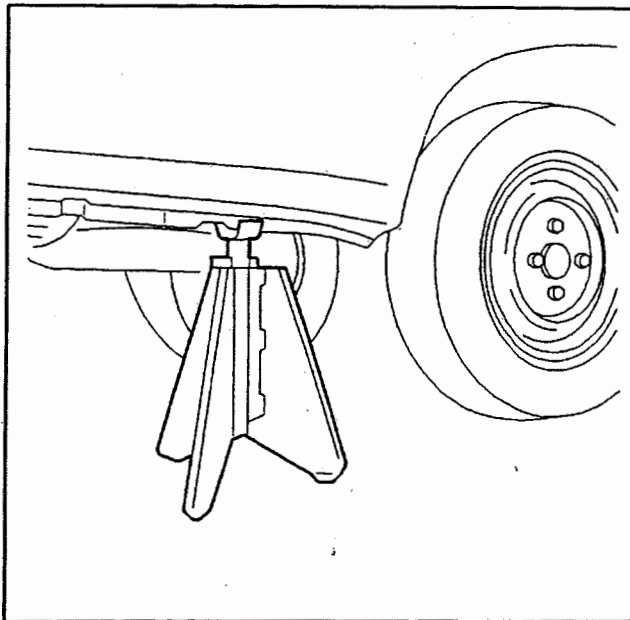

Fig : E2AP007C
Placering af bukke.

4 - BUGSERING

UFRAVIGELIGT : Tændingen skal være afbrudt og tændingsnøglen i position for oplåst styretøj. Ved bugsering må hastigheden ikke overstige 90 km/t.

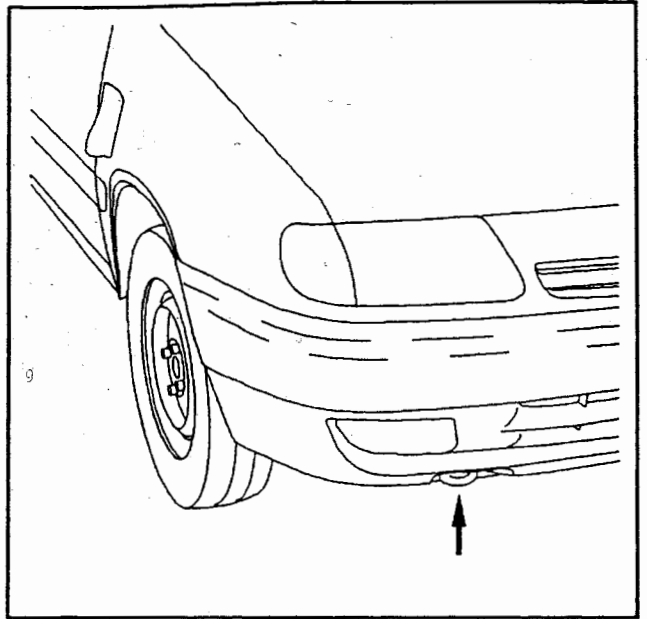

Fig : E2AP008C

BEMÆRK : Bugsering må kun foretages fra bilens forende, dvs. med alle fire hjul på jorden.

BEMÆRK : Med afbrudt tænding ophører bremse-systemets servofunktion.

LØFTEPUNKTER - OPKLODSNING PÅ BUKKE - BUGSERING : KØRETØJ

1 - LØFT AF FRONTPARTI

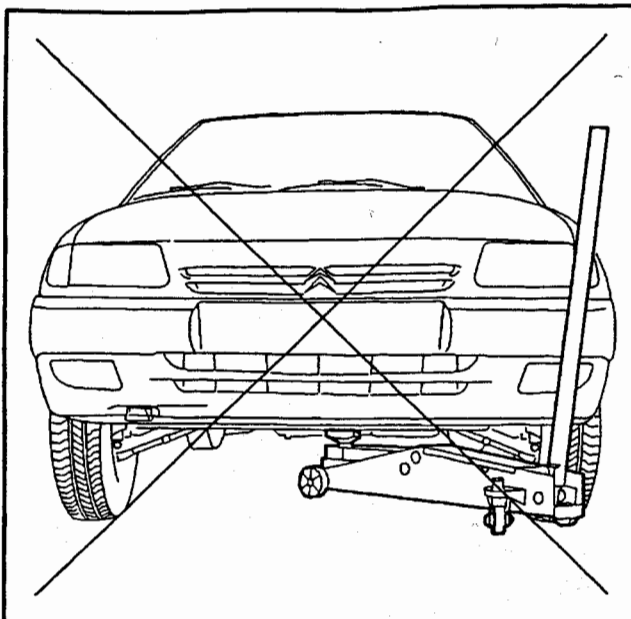

Fig : E2AP002C

UFRAVIGELIGT : Nederste batterikasse må aldrig anvendes som støttepunkt. Løft aldrig direkte på/under motoren.

2 - LØFT AF BAGPARTI

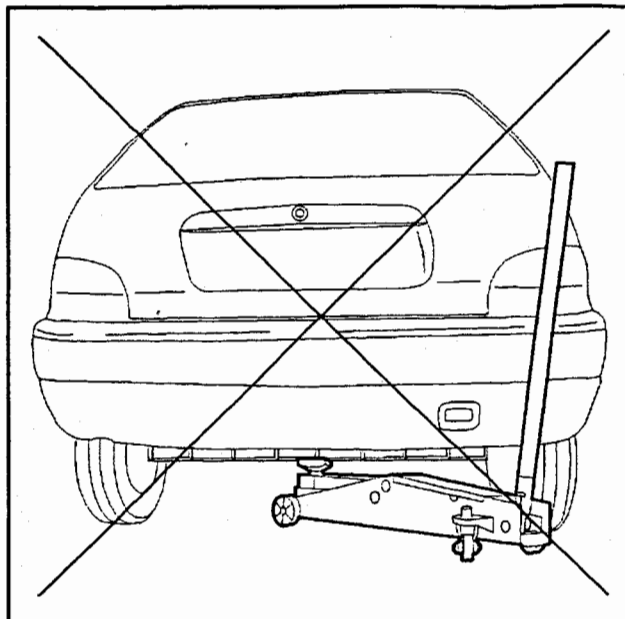

Fig : E2AP004C

UFRAVIGELIGT : Nederste batterikasse må aldrig anvendes som støttepunkt.

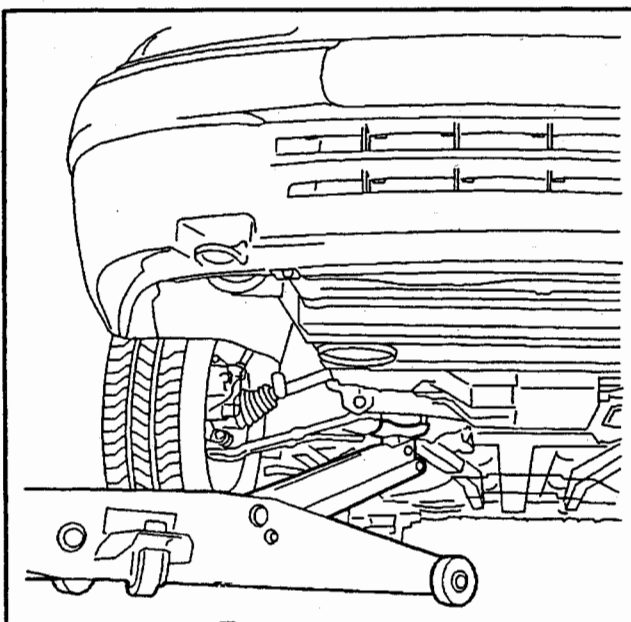

Fig : E2AP003C

Løft foretages under beslag for krængningsdæmper (venstre eller højre side).

NB : Der indskydes en træklods.

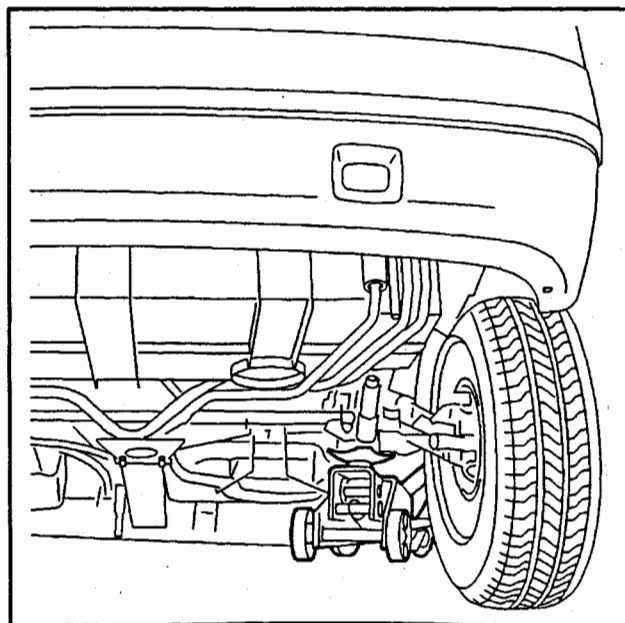

Fig : E2AP005C

Løft foretages under støddæmperbeslag.

NB : Der indskydes en træklods.

3 - OPKLODSNING PÅ BUKKE

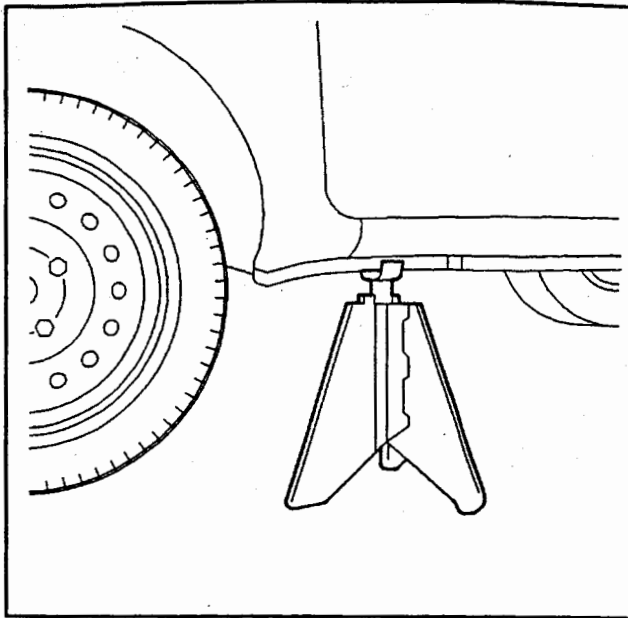

Fig : E2AP006C

Placering af bukke.

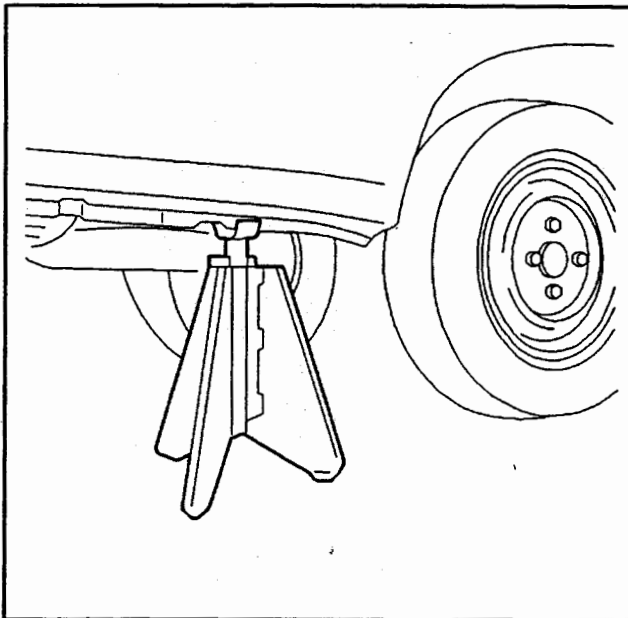

Fig : E2AP007C

Placering af bukke.

4 - BUGSERING

UFRAVIGELIGT : Tændingen skal være afbrudt og tændingsnøglen i position for oplåst styretøj. Ved bugsering må hastigheden ikke overstige 90 km/t.

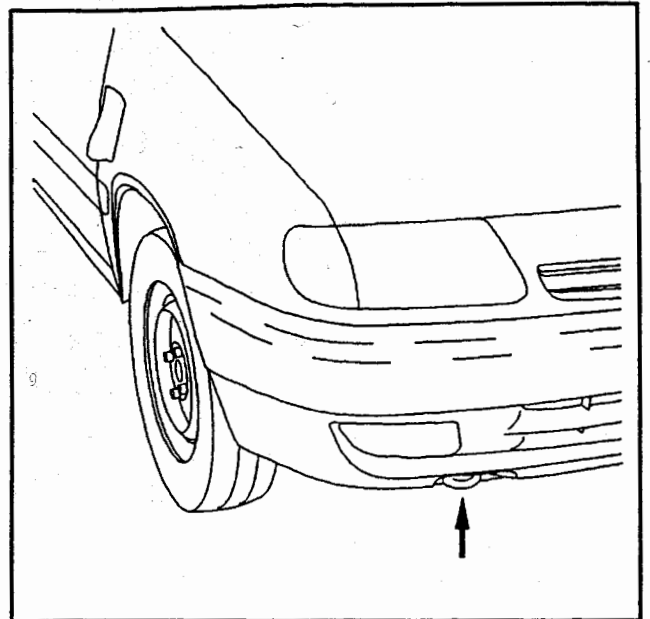

Fig : E2AP008C

BEMÆRK : Bugsering må kun foretages fra bilens forende, dvs. med alle fire hjul på jorden.

BEMÆRK : Med afbrudt tænding ophører bremse-systemets servofunktion.