

# Saxo

*Electrique*

DECEMBER 1996

REF.

BRE 0263 DK

## TRANSMISSION

- GEARKASSE
- KARDANAKSLER

MAN 106090



CITROËN DANMARK A/S  
SERVICEAFDELINGEN

# INDHOLDSFORTEGNELSE

---

## GEARKASSE

TEKNISKE DATA : REDUKTIONSSTYKKE .....	1
1 - Tekniske data	1
2 - Identifikation	-

## KARDANAKSLER

AFMONTERING - MONTERING : TRANSMISSIONER .....	2
1 - Anbefalet værktøj	2
2 - Klargøring	-
3 - Afmontering	3
4 - Montering	4

## TEKNISKE DATA : REDUKTIONSTYKKE

## 1 - TEKNISKE DATA

Fast reduktion (af planetgearstype) :

- trækket føres gennem motorens hule akse  
(til venstre forhjul)

Leverandør : STA/LEROY-SOMER.

Type : SR72-TRANSAXIAL.

Smøring : "engangssmurt".

Olietype : API-normer = GLS 75W80.

Oliemængde : 0,5 liter.

Vægt : 12 kg.

Udvekslingsforhold : 1/7,2.

Ved 1000 omdr./min. : 14,42 km/t  
(dæk 165/70 R13, rullelængde 1725 mm).

Max. hastighed : 91 km/t.

## 2 - IDENTIFIKATION

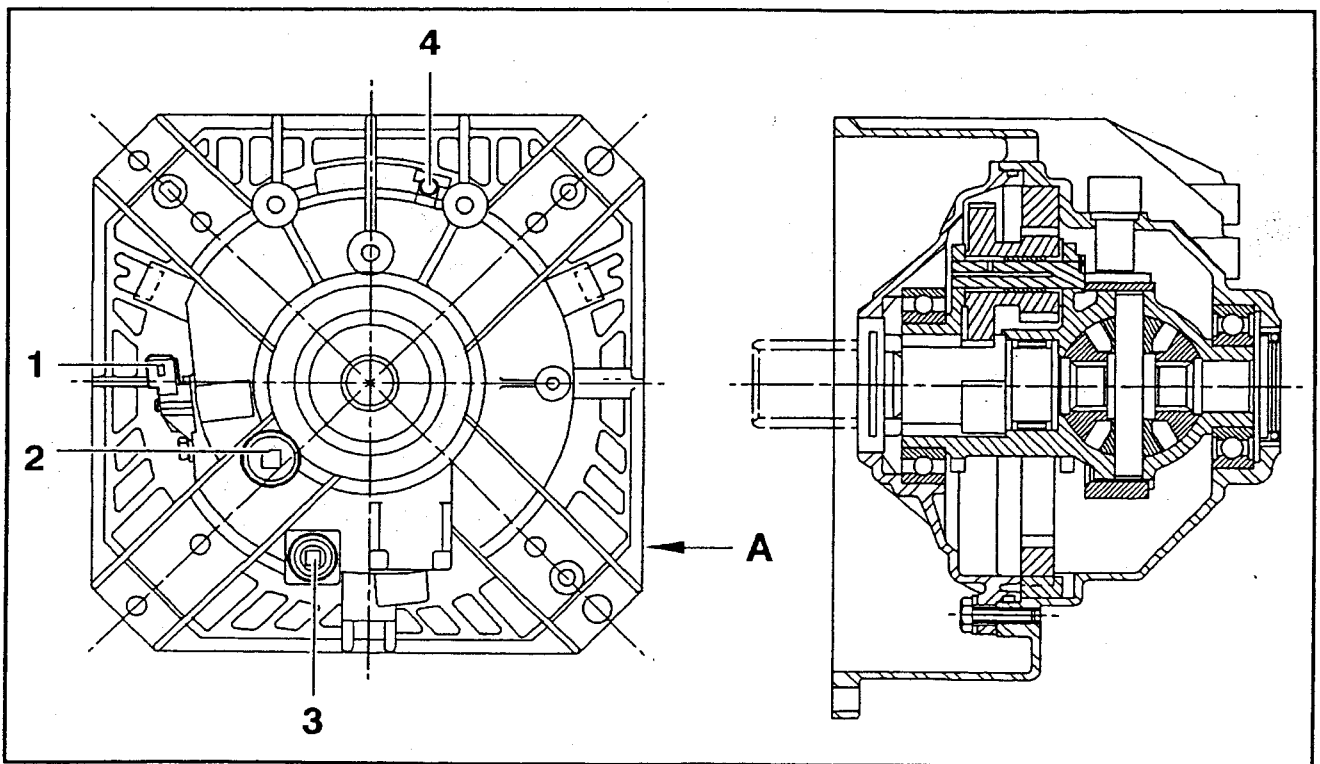

Fig : B2CP12CD

- (1) hastighedsføler.
- (2) niveauprop.
- (3) aftappingsprop.
- (4) udtag til fri luft.
- (A) ID-plade.

# AFMONTERING - MONTERING : TRANSMISSIONER

## 1 - ANBEFALET VÆRKTØJ

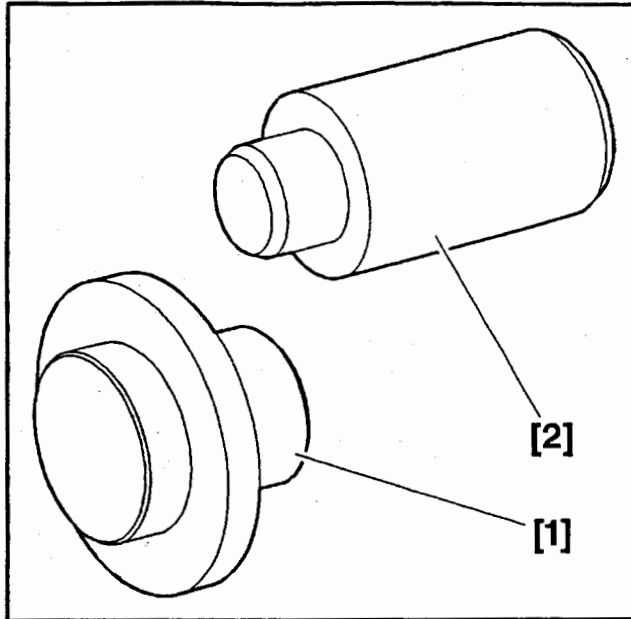

Fig : ES-P08PC

[1] værktøj til montering af drivakselpakdåse, højre side.

[2] værktøj til montering af drivakselpakdåse, venstre side.

Værktøjskasse	4530-T	S4
[1]	4530-T.A	S4-5
[2]	4530-T.K	S4-12

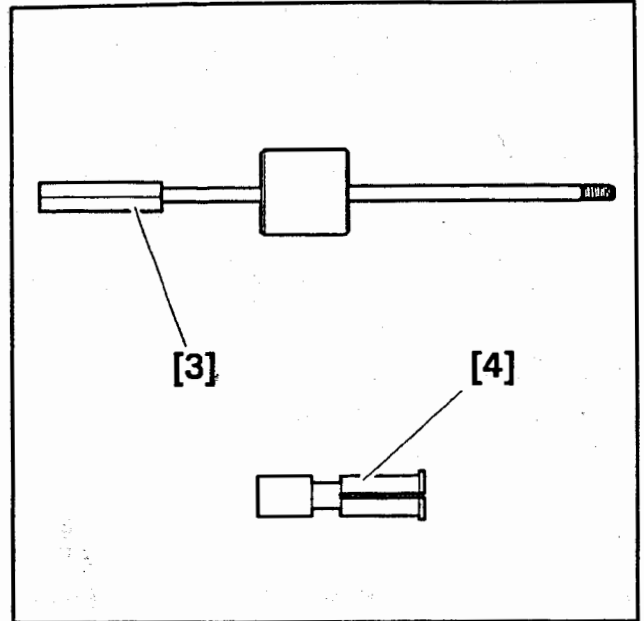

Fig : ES-P08QC

[3] inertiaaftrækker.

[4] endestykke pakningsaftrækker.

[3]	1671-T	S4-6A
[4]	1671-T.25	S4-6B

## 2 - KLARGØRING

**UFRAVIGELIGT** : Drivbatteriet frakobles delvist (se tilsvarende arbejdsoperation).

Trækakselmøtrikkerne løsnes.

Løsn hjulboltene.

Vognen placeres på støttebukke.

Afmonter :

- transmissionernes møtrikker
- forhjul
- bolte og møtrikker til bærekugler

## 3 - AFMONTERING

### 3.1 - Højre side

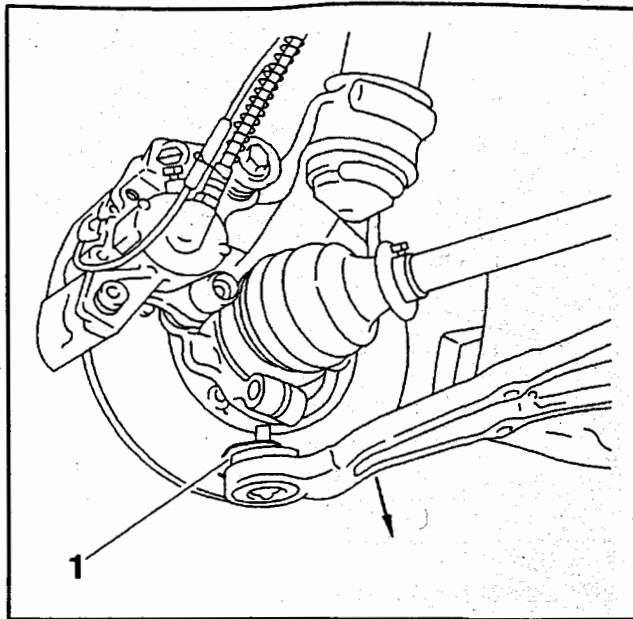

Fig : B2FP012C

Pakdåsen udtrækkes.

Gem beskyttelsen (1) til bærekuglen (genbruges).

**UFRAVIGELIGT** : Træk armen forsigtigt nedad, således at bærekugle- stammen frigøres fra sit hus, dette gøres for at undgå enhver risiko for at løsne den bageste gummi-forbindelsesaksler på armen.

Afmonter kardanen.

### 3.2 - Venstre side

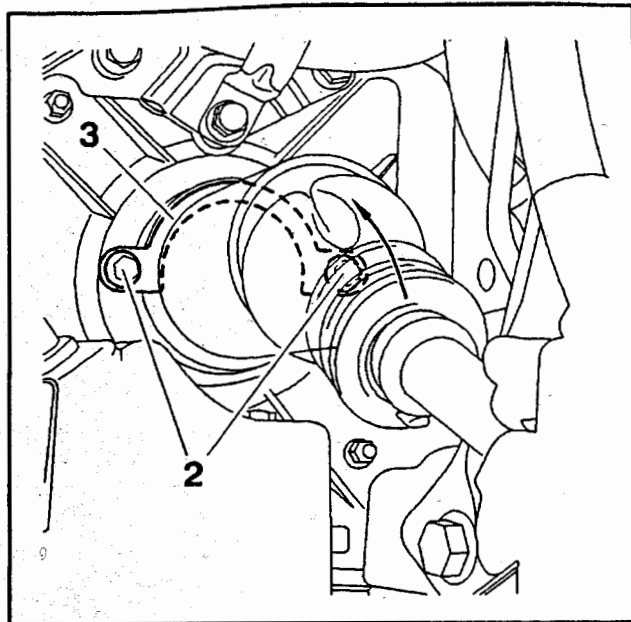

Fig : B2FP013C

Løsn de 2 bolte (2) på bøjlen (3) ; og vip den fremefter (iflg. pilen).

Pakdåsen udtrækkes.

Gem beskyttelsen (1) til bærekuglen (genbruges).

**UFRAVIGELIGT** : Træk armen forsigtigt nedad, således at bærekugle- stammen frigøres fra sit hus, dette gøres for at undgå enhver risiko for at løsne den bageste gummi-forbindelsesaksler på armen.

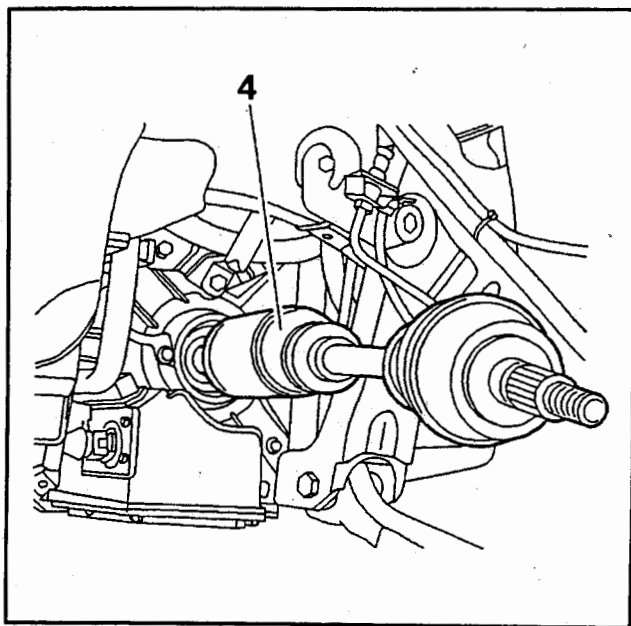

Fig : B2FP014C

Afmonter kardanen (4), ved at halv-bro enheden trækkes bagud.

## 4 - MONTERING

**NB :** Før transmissionerne monteres, udskiftes drivakselpakdåserne.

### 4.1 - Højre side

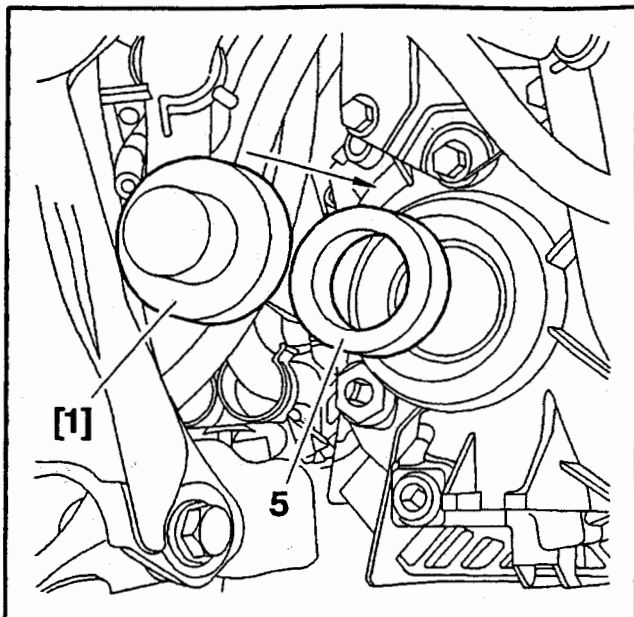

Fig : B2FP015C

Pakdåsen (5) udtrækkes.

Den nye pakdåse (5) monteres vha. værktøj [1].

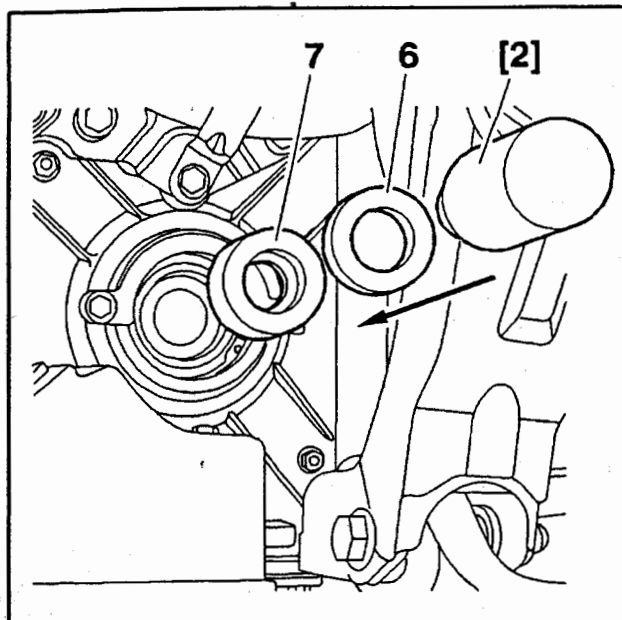

Fig : B2FP02KC

**NB :** Udskift ringen (7) om nødvendigt.

Monter ringen (7).

Den nye pakdåse (6) monteres vha. værktøj [2].

**BEMÆRK :** Pakdåsens læber (5),(6) smøres. Pas på ikke at beskadige pakdåserne under arbejdet.

### 4.2 - Venstre side

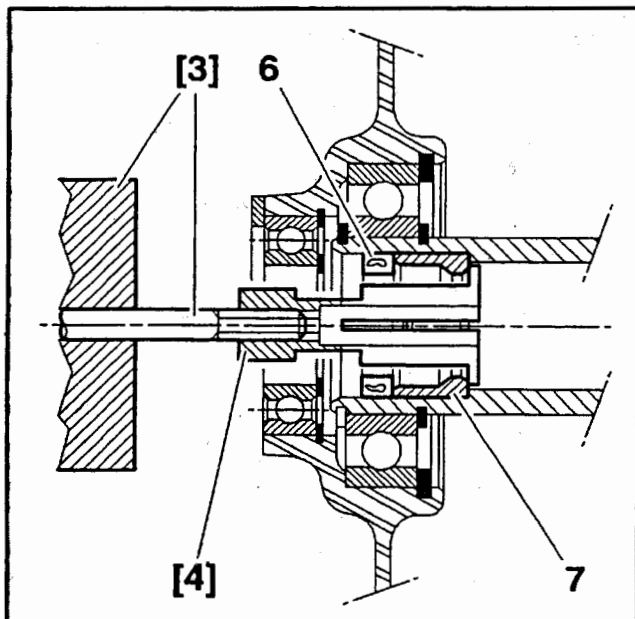

Fig : B2FP02JC

Pakdåsen (6) og ringen (7), der er placeret bag denne, aftrækkes vha. værktøj [3] og [4].

Monter trækakslerne.

Venstre side :

- bøjlen (3) sættes på plads
- spænd boltene (2) til 0,7 m.daN

Monter :

- bolte og møtrikker til bærekugler (nye møtrikker) ;
- spænd til 4 m.daN
- forhjul

Sæt køretøjet ned på jorden.

Hjulboltene spændes til 8,5 m.daN.

Trækakselmøtrikkerne tilspændes til 25 m.daN, hvorefter de låses.

Drivbatteriet tilkobles. Se arbejdsoperation : delvis frakobling af drivbatteri.